

# BOSCH

**RUS** Инструкция по эксплуатации

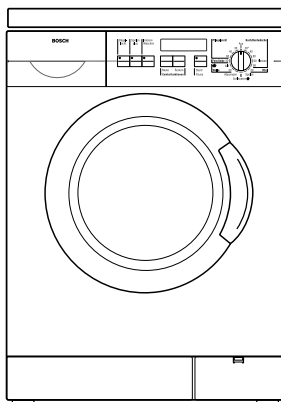

**WFR 2441**  
**WFR 2841**  
**WFR 3240**

**901293**

**BOSCH**

---

# Содержание

---

## Инструкция по эксплуатации

Указания по утилизации .....	4
Утилизация упаковки .....	4
Утилизация старого прибора .....	4
Указания по охране окружающей среды и экономии электроэнергии .....	5
Общие указания по безопасности .....	6
Ваша новая стиральная машина .....	7
Панель управления .....	8
Перед первой стиркой .....	9
Подготовка стиральной машины .....	9
Выбор языка .....	10
Подготовка, сортировка и укладка белья .....	11
Подготовка белья .....	11
Сортировка белья .....	12
Степень загрязнения .....	12
Укладка белья .....	15
Моющее средство и средство для специальной обработки белья .....	16
Дозировка моющего средства .....	16
Загрузка моющего средства/средства для специальной обработки белья .....	17
Программы и функции .....	18
Стирка с базовыми установками .....	26
Стирка с индивидуальными установками .....	27
Краткий обзор .....	27
Количество оборотов при отжиге .....	28
Окончание программы .....	28
Предварительная стирка .....	30
Сигнализация .....	31
Защита от детей .....	32
Зимнее или летнее время .....	34
Установка часов .....	35
Возврат установок в исходное состояние ...	36
Во время стирки .....	37
Выбор новой программы .....	37
Добавление белья/прерывание программы .....	38
Преждевременное окончание программы .....	40

После стирки .....	41
Предварительный выбор функции «Принудительное отключение отжима» .....	41
Предварительный выбор функции «Защита от детей: включена» .....	42
Аварийная разблокировка .....	43
Специальные применения .....	44
Замачивание .....	44
Подкрахмаливание .....	44
Крашение .....	45
Отбеливание .....	45
Чистка и уход .....	46
Чистка корпуса и панели управления .....	46
Чистка барабана .....	46
Чистка кюветы для моющих средств .....	47
Чистка откачивающего насоса .....	48
Чистка сетки на входе для подачи воды .....	50
Удаление накипи .....	50
Самостоятельное устранение небольших неисправностей .....	51
Индикация неисправностей .....	56
Информация о расходе .....	57
Сервисная служба .....	58

## **Инструкция по монтажу**

Монтаж, подключение и транспортировка .....	59
Указания по безопасности .....	59
Комплектность поставки .....	60
Размеры .....	61
Место для установки .....	61
Встраивание стиральной машины .....	62
Удаление транспортных предохранительных элементов .....	63
Длина шлангов и кабелей .....	65
Подключение воды .....	66
Выравнивание .....	67
Электрическое подключение .....	68
Транспортировка, например, при переезде на другую квартиру .....	69
Гарантия на систему «Аква-стоп» .....	70

Приобретение Вашей новой стиральной машины – это решение в пользу современного, качественного, ценного бытового прибора.

Ваша стиральная машина отличается экономным расходом электроэнергии, воды и моющего средства.

Каждая стиральная машина, которая выходит с нашего завода, проходит тщательную проверку функционирования и безукоризненности состояния. Если у Вас есть вопросы – в частности, по установке стиральной машины – в Вашем распоряжении наша Сервисная служба.

Дальнейшую информацию о нашей продукции и ее выборе Вы найдете на нашей странице в Интернете: <http://www.bosch-bt.ru>

Прочитайте настоящие инструкции по эксплуатации и монтажу и всю другую документацию, прилагаемую к стиральной машине, и после этого выполняйте все операции, как указано в этой документации.

Сохраняйте всю документацию для последующего использования или для передачи следующему владельцу.

---

# Указания по утилизации

---

## Утилизация упаковки

Ваша новая стиральная машина поступила в защитной упаковке, в которой находилась во время транспортировки. Все упаковочные материалы не оказывают вредного воздействия на окружающую среду и могут быть использованы повторно. Пожалуйста, сделайте Ваш вклад в охрану окружающей среды, обеспечив правильную утилизацию упаковочных материалов.

Узнайте в магазине, в котором Вы приобрели стиральную машину, или в Ваших местных административных органах о действующих способах утилизации упаковочного материала.

### **⚠ Опасность удушья!**

Не разрешайте детям играть с упаковочным материалом и его частями. Дети могут залезть в картонные коробки, завернуться в пленку и задохнуться.

---

## Утилизация старого прибора

Старая стиральная машина не является совершенно ненужным мусором! Стиральная машина содержит ценные материалы, которые могут быть вторично использованы при утилизации с учетом требований охраны окружающей среды.

### **⚠ Опасность для жизни!**

Отсоедините вилку электропитания старой стиральной машины от сетевой розетки. Отрежьте кабель, который используется для подключения к электрической сети, и выбросите кабель вместе с вилкой.

Выведите из строя замок загрузочного люка. Это следует сделать для того, чтобы предотвратить возможность случайного запираения играющих детей в стиральной машине с опасностью для жизни.

# Указания по охране окружающей среды и экономии электроэнергии

Ваша стиральная машина экономно расходует воду, электроэнергию и моющее средство. Благодаря этому Вы можете способствовать охране окружающей среды и в значительной степени сэкономить средства. Информацию о расходе для Вашей стиральной машины Вы найдете на стр. 57.

## Указания по экономии электроэнергии

Наиболее экономная стирка с наилучшей охраной окружающей среды обеспечивается в следующем случае:

- ❑ Если не превышать нижеприведенную максимальную загрузку белья:

Белое и цветное белье	6,0 кг
Синтетика	3,0 кг
Тонкое белье и шелк	2,0 кг
Шерсть	2,0 кг
- ❑ Вместо программы «Kochwäsche 90°C (Белое белье 90°C)» стирайте по программе «Buntwäsche 60°C Flecken (Цветное белье 60°C Пятна)». Путем более продолжительной стирки по такой программе с температурой 60°C можно обеспечить почти такие же результаты стирки, как и в случае программ с температурой стирки 90°C, при значительно меньшем потреблении электроэнергии.
- ❑ В случае слабой или нормальной степени загрязнения белья откажитесь от предварительной стирки.
- ❑ Дозируйте моющее средство в соответствии со степенью загрязнения белья, количеством белья и жесткостью воды и соблюдайте указания изготовителя, которые имеются на упаковках с моющим средством.
- ❑ В том случае, если по окончании стирки белье будет сушиться в сушильной машине, количество оборотов при отжиге следует выбрать согласно указаниям изготовителя сушильной машины.

---

## Общие указания по безопасности

Ваша стиральная машина предназначена:

- Только для стирки в домашних условиях.
- Для стирки в моющем растворе тех тканей, которые допускается стирать в стиральной машине.
- Для эксплуатации с применением холодной питьевой воды и имеющимися в продаже моющими средствами и средствами для специальной обработки белья, которые пригодны для применения в стиральных машинах.

Не допускайте детей без присмотра к стиральной машине.

Не подпускайте домашних животных к стиральной машине.

Не включайте вилку в розетку и не извлекайте вилку из розетки влажными руками.

При извлечении вилки из розетки тяните только за вилку, а не за кабель.

Не прикасайтесь к загрузочному люку при стирке с высокой температурой.

Будьте осторожны при откачивании горячего моющего раствора.

Не опирайтесь на открытый загрузочный люк.

Не становитесь на стиральную машину.

Включайте аварийную разблокировку только тогда, когда:

- переключатель программ стоит в положении «Aus (выключено)»,
- барабан находится в состоянии покоя и
- из машины слили моющий раствор.

# Ваша новая стиральная машина

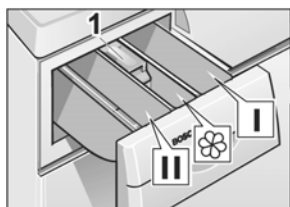

## Загрузка моющего средства/средства для специальной обработки белья

Ячейка I:

Моющее средство для предварительной стирки или крахмал.

Ячейка II:

Моющее средство для основной стирки, умягчитель, средство для замачивания, отбеливатель или средство для удаления пятен.

Ячейка III:

Средство для специальной обработки белья, например, мягкий ополаскиватель или формирующий ополаскиватель (макс. до нижней кромки вставки 1).

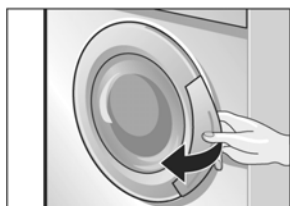

Загрузочный люк  
откройте...



и закройте

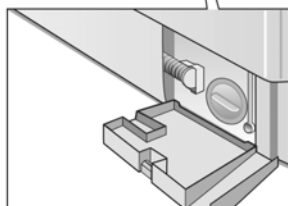

Откидной клапан  
для обслуживания  
стиральной машины



## Панель управления

### Клавиши дополнительных функций:

(используются при желании для дополнения программы)

- «Bügelleicht» Щадящий отжим  
«Spülen plus» Дополнительный цикл полоскания  
«Intensiv Waschen» Интенсивная стирка

Выбрана дополнительная функция: индикаторная лампочка светится красным цветом.

Предварительно выбранные дополнительные функции продолжают действовать при дальнейших стирках.

Выключение дополнительной функции: еще раз нажмите клавишу. Индикаторная лампочка перестает светиться.

### Индикаторное окно

Показывает выбранные или изменяемые установки (например, количество оборотов при отжиме, время окончания стирки, предварительную стирку или защиту от детей), а также ход выполнения программы.

### Переключатель программ с индикаторной лампочкой

Для включения и выключения машины и для выбора программы. Возможен поворот в обоих направлениях.

Переключатель программ не вращается во время выполнения программы – управление ходом выполнения программы осуществляется электронным путем.

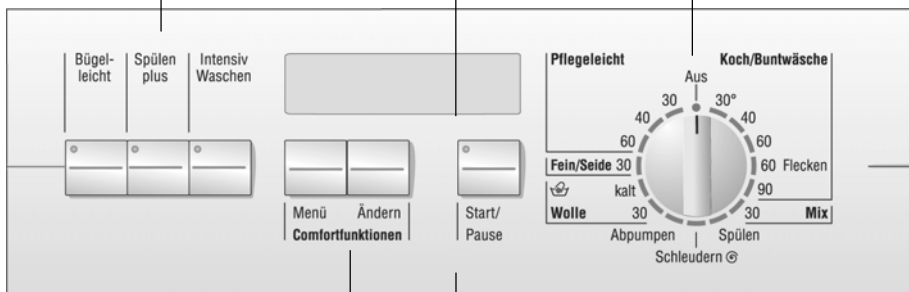

### Клавиша «Menü (меню)»

Для выбора других установок.

### Клавиша «Ändern (изменение)»

Для изменения всех установок в индикаторном окне.

### Клавиша «Start/Pause (пуск/пауза)»

Для пуска или прерывания процесса стирки (программа уже должна быть выбрана).

### Индикаторная лампочка

Индикаторная лампочка мигает красным цветом: установки можно изменять, или можно включать процесс стирки.

Индикаторная лампочка непрерывно светится красным цветом: идет выполнение программы. Возможно добавление белья.

Индикаторная лампочка светится непрерывно желтым цветом: загрузочный люк заперт для обеспечения безопасности, или включена защита от детей.

---

# Перед первой стиркой

---

## Подготовка стиральной машины

### Внимание!

Стиральная машина должна быть установлена и подключена надлежащим образом, см. стр. 59.

Перед отгрузкой с завода-изготовителя стиральная машина была проверена. Первый цикл стирки следует провести без белья, чтобы удалить остатки воды, которые могут быть в машине после заводских испытаний.

- Не загружайте белье.
- Откройте водопроводный кран.
- Вытяните до упора кювету для моющих средств.
- Залейте в ячейку II кюветы для моющих средств примерно 1 литр воды.
- Загрузите в ячейку II половину мерного стакана моющего средства.
- i** Не используйте моющее средство для тонких или шерстяных тканей (из-за слишком большого пенообразования).
- Закройте кювету для моющих средств.
- Закройте загрузочный люк.
- Поверните переключатель программ в положение «Pflegeleicht 60°C (Синтетика 60°C)». Начинает мигать индикаторная лампочка «Start/Pause (пуск/пауза)» (красным цветом).
- Нажмите клавишу «Start/Pause (пуск/пауза)». Начинает выполняться программа. Начинает непрерывно светиться индикаторная лампочка (красным цветом).
- i** В индикаторном окне появляются отдельные рабочие шаги по мере выполнения программы.

Когда в индикаторном окне появляется сообщение «Wäsche entnehmen» (извлеките белье):

- Переключатель программ установите в положение «Aus (выключено)».

## Выбор языка

Текст в индикаторном окне может отображаться на языке, который отличается от языка, установленного при отправке стиральной машины с завода-изготовителя.

- Переключатель программ не надо устанавливать в положение «Aus (выключено)».
- Выбор языка необходимо выполнить перед пуском программы.
- Одновременно нажмите клавиши «Menü (меню)» и «Ändern (изменение)» и удерживайте их нажатыми (в течение 5 секунд), пока в индикаторном окне не появится действующая установка.
- Нажимайте клавишу «Ändern (изменение)» до тех пор, пока не появится требуемый язык – например, «Deutsch» (немецкий язык).



- Подтвердите выбор языка нажатием на клавишу «Menü (меню)».
- Выбранная установка продолжает действовать после окончания стирки.

---

# Подготовка, сортировка и укладка белья

---

## Подготовка белья

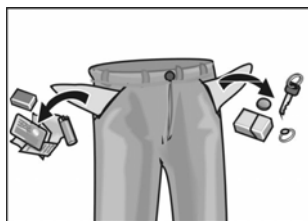

### Внимание!

Инеродные предметы (например, монеты, скрепки, иголки, гвозди) могут повредить белье или детали стиральной машины (например, барабан).

- Освободите карманы, которые имеются в предметах белья.
- Вычистите щеткой песок из карманов и отворотов.
- Застегните молнии и кнопки.
- Снимите крепления с гардин или завяжите их в сетку либо в мешочек.
- Стирайте в сетке или в наволочке:
  - Очень нежное белье, например, тонкие чулки, гардины.
  - Небольшие предметы, например, носки или носовые платки.
  - Предметы белья с элементами отделки, которые могут отцепиться и повредить стиральную машину.
- Выверните наизнанку штаны, вязанные изделия, трикотажные изделия, например, трикотажное белье, тенниски или свитера.

## Сортировка белья

### По цвету и степени загрязнения

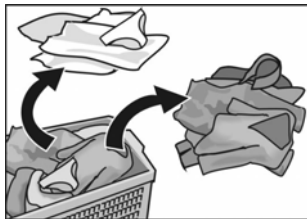

### Внимание!

Белье может окрашиваться. Новое цветное белье не стирайте вместе с другим бельем.

Белое белье может стать серым. Белое и цветное белье стирайте отдельно.

### Степень загрязнения:

#### Слабо загрязненное белье

Никакого загрязнения и никаких пятен не видно. Белье иногда имеет запах тела.

- Легкая летняя и спортивная одежда, которую носили несколько часов.
- Тенниски, рубашки, кофточки, которые носили не более чем один день.
- Постельное белье, полотенца для гостей, которыми пользовались один день.

#### Средняя степень загрязнения

Видимые загрязнения и/или небольшое количество слабых пятен.

- Тенниски, рубашки, кофточки, которые сильно пропитались потом или одевались несколько раз.
- Кальсоны, трусы, которые носили один день.
- Кухонные полотенца, полотенца для рук, постельное белье, которым пользовались не более недели.
- Гардины (без загрязнения никотином), которые находились в употреблении до полугода.

### **Сильно загрязненное белье**

Видны загрязнения и/или пятна.

- Полотенца для рук, использовавшиеся на кухне до одной недели.
- Тканевые салфетки.
- Детские нагрудники.
- Детская верхняя одежда или футбольные майки и трусы, запачканные травой или землей.
- Спецодежда, например, одежда слесаря, пекаря или мясника.

### **Типичные пятна**

- Животный жир, пищевой растительный жир и растительное масло, соусы, минеральное масло, воск (с содержанием жира или масла).
- Чай, кофе, красное вино, фрукты, овощи (которые можно отстирать).
- Кровь, яйца, молоко, крахмал (с содержанием белка/углеводов).
- Сажа, земля, песок (пигменты), одежда для игры в теннис, запачканная гравием и песком.

### **Удаление пятен**

Пятна, по возможности, следует удалять/предварительно обрабатывать, пока они еще свежие.

Попробуйте сначала смочить их мыльным раствором. Не трите материал.

После этого простирайте предметы белья с использованием соответствующей программы.

Старые/засохшие пятна в некоторых случаях можно удалить только при многократной стирке.

**Сортировка белья  
в соответствии  
с обозначениями  
по уходу, которые  
имеются на  
этикетках**

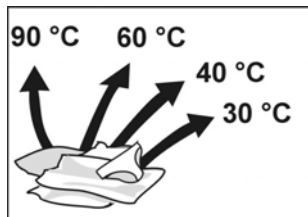

Белое белье 90°C

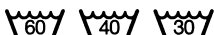

Цветное белье 60°C, 40°C, 30°C



Синтетика 60°C, 40°C, 30°C



Тонкое белье 30°C



Шерсть, пригодная для ручной и машинной стирки, холодная вода, 30°C

Белье со следующими обозначениями по уходу нельзя стирать в стиральной машине:

 = не стирать

## Укладка белья

### ⚠ Опасность взрыва!

Те предметы белья, которые перед стиркой были обработаны чистящими средствами с содержанием растворителя, например, пятновыводителями, бензином, при загрузке в стиральную машину создают опасность взрыва. Эти предметы белья следует предварительно хорошо прополоскать вручную.

### Внимание!

Инеродные предметы, попавшие в барабан стиральной машины, могут повредить белье. Перед укладкой белья проверьте, нет ли инородных предметов в барабане.

- ❑ Откройте загрузочный люк.



- ❑ Предварительно рассортированное белье уложите в развернутом и свободном виде в барабан, крупные и мелкие предметы белья вперемежку. Предметы белья различного размера лучше распределяются при отжиме.

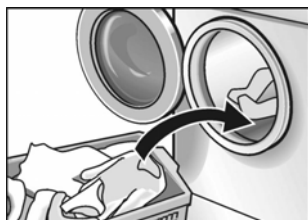

- ⓘ Не превышайте максимально допустимого количества загружаемого белья: слишком большое количество загруженного белья ухудшает результаты стирки и способствует сминанию белья.

- ❑ Закройте загрузочный люк. Предметы белья не должны оказаться зажатыми между загрузочным окном и резиновым уплотнением.





---

# Моющее средство и средство для специальной обработки белья

---

## Дозировка моющего средства

### **⚠ Опасность отравления!**

Храните моющее средство и средство специальной обработки белья в недоступном для детей месте.

Дозировка моющего средства зависит от следующих факторов:

- ❑ Жесткость воды. Сведения относительно жесткости водопроводной воды в Вашем водопроводе можно узнать на водопроводной станции.
- ❑ Количество белья.
- ❑ Степень загрязнения белья. Сведения относительно степени загрязнения белья можно найти на стр. 12.
- ❑ Указания завода-изготовителя.  
Правильная дозировка способствует охране окружающей среды и дает возможность получить хорошие результаты при стирке.

Жидкое моющее средство залейте в соответствующую дозировочную емкость.

### **Слишком малое количество моющего средства:**

Белье не становится чистым и со временем становится серым и жестким.

На белье могут образовываться точечные серо-коричневые пятна (точки, образованные грязью и кальциевым мылом).

На нагревательном элементе появляются отложения извести (накипь).

### **Слишком большое количество моющего средства:**

Слишком высокая нагрузка на окружающую среду, сильное пенообразование, слабое движение белья, плохое качество стирки и полоскания.

## Загрузка моющего средства/ средства для специальной обработки белья

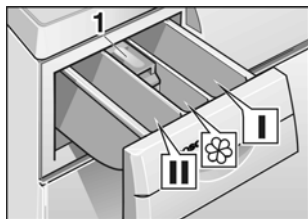

### Ячейка I

Моющее средство для предварительной стирки или крахмал.

### Ячейка II

Моющее средство для основной стирки, умягчитель воды, средство для замачивания, отбеливатель или средство для удаления пятен.

### Ячейка ☼

Средство для специальной обработки белья, например, мягкий ополаскиватель или формирующий ополаскиватель (максимум до нижней кромки вставки **1**).

- i** Слишком концентрированный или густой мягкий или формирующий ополаскиватель перед загрузкой размешайте в небольшом количестве воды (это предотвращает закупоривание перелива).
- Кювету для моющих средств выдвиньте до упора.
- Загрузите моющее средство и/или средство для специальной обработки белья.
- Закройте кювету для моющих средств.

# Программы и функции

Выберите желательную программу – см. также отдельный краткий обзор программ.

Установку количество оборотов при отжиге см. на стр. 28.

## Переключатель программ

### **Buntwäsche 30, 40, 60°C** **(Цветное белье 30, 40, 60°C)**

Для прочных текстильных изделий, например, из хлопка или льна.

Максимальное количество оборотов при отжиге.

### **Buntwäsche 60°C Flecken** **(Цветное белье 60°C Пятна)**

Для текстильных изделий с сильной степенью загрязнения и с пятнами, например, из хлопка или льна.

Программа с сокращенным расходом электроэнергии. В случае этой программы с температурой 60°C благодаря более продолжительной стирке при значительно меньшем расходе электроэнергии можно достичь такого же эффекта, как и в случае программы с температурой 90°C.

Максимальное количество оборотов при отжиге.

### **Kochwäsche 90°C** **(Белое белье 90°C)**

Программа с интенсивным расходом электроэнергии для устойчивых к кипячению тканей из хлопка или льна. Максимальное количество оборотов при отжиге.

Для защиты канализационного трубопровода горячей моющей раствор перед откачиванием разбавляется примерно семью литрами холодной воды и таким образом становится более холодным.

**i** Для слабозагрязненных текстильных изделий программы «Buntwäsche» (Цветное белье) и «Kochwäsche» (Белое белье) обеспечивают оптимальное время стирки. При стирке сильнозагрязненных текстильных изделий уменьшите количество загружаемого белья или нажмите клавишу «Intensiv Waschen» (Интенсивная стирка).

**Mix 30°C**  
**(Смешанное белье 30°C)**

Для прочных текстильных изделий из хлопка или синтетики – различные виды белья можно стирать вместе.

Короткое время стирки.

Уменьшенное количество оборотов при отжиге.

**Pflegeleicht 30, 40, 60°C**  
**(Синтетика 30, 40, 60°C)**

Для не требующих особого ухода тканей из хлопка, синтетики или смешанной пряжи.

Уменьшенное количество оборотов при отжиге.

**Fein/Seide 30°C**  
**(Тонкое белье/шелк 30°C)**

Для нежных текстильных изделий из шелка, сатина, синтетики или смешанной пряжи (например, гардин). Уменьшенное количество оборотов при отжиге.

Щадящий процесс стирки при температуре 30°C для шелка, который можно стирать вручную и в стиральной машине.

Мы рекомендуем не стирать такие ткани вместе с другими, более грубыми тканями.

Между циклами полоскания нет отжима.

**Wolle  kalt, 30°C**  
**(Шерсть  холодная вода, 30°C)**

Для пригодных к ручной или машинной стирке тканей из шерсти или смешанной шерстяной пряжи, например, из кашмирской шерсти, мохера или ангорской шерсти.

Уменьшенное количество оборотов при отжиге.

## Дополнительные программы – переключатель программ

### Spülen (полоскание)

Цикл полоскания с заключительным отжимом для тканей, выстиранных вручную, или для подкрахмаливания.

Модели WFR 3240 и 2841: уменьшенное количество оборотов при отжиге.

### Schleudern © (отжим)

Цикл отжима для тканей, выстиранных вручную. Моющий раствор или оставшаяся после полоскания вода откачиваются перед отжимом.

Модели WFR 3240 и 2841: уменьшенное количество оборотов при отжиге.

### Abwringen (откачивание)

Откачивание по окончании программы стирки оставшейся после полоскания воды, если переключатель установлен в положение «Принудительное отключение отжима» для более щадящей обработки нежного белья.

## Максимальное количество оборотов при отжиге

Количество об/мин			Вид ткани/Дополнительная программа
WFR 3240	WFR 2841	WFR 2441	
1600	1400	1200	Белое и цветное белье
800	800	800	Смешанное белье
800	800	800	Синтетика
600	600	600	Тонкое белье/Шелк
800	800	800	Шерсть
1200	1200	1200	Полоскание
1200	1200	1200	Отжим ©

Ткани отжимаются в программе стирки «Koch/Buntwäsche (Белое/Цветное белье)» с максимальным числом оборотов.

При установке программ «Pflegeleicht (Синтетика)», «Fein/Seide (Тонкое белье/Шелк)», «Mix (Смешанное белье)» и «Wolle (Шерсть)» отжим производится с низким числом оборотов – для щадящей обработки нежных тканей.

## Индикаторное окно

В первой строке слева отображается информация, относящаяся к эксплуатации машины и ходу выполнения программы, тогда как справа при необходимости отображается текущее время (в случае длинного текста время не отображается).

На второй строке отображаются количество оборотов при отжиге и предполагаемое время окончания программы, а также символы предварительной стирки, сигнализации и защиты от детей.

### **Количество оборотов при отжиге или принудительное отключение отжима**

Отображается максимальное количество оборотов по программе, или в случае программы «Abrumpfen (откачивание)» отображается «--- Ⓢ» (принудительное отключение отжима).

Можно выбрать определенное количество оборотов при отжиге или «Принудительное отключение отжима».

«Принудительное отключение отжима»:

Белье остается в воде после последнего полоскания. Перед извлечением белья из стиральной машины необходимо выполнить программу «Abrumpfen (откачивание)» или «Schleudern Ⓢ (отжим)».

### **Время окончания программы**

Отображается время, к которому выполнение программы будет закончено.

### **Символ предварительной стирки**

Этот символ появляется при выборе предварительной стирки. Выбор предварительной стирки действует только для предстоящей программы.

### **Символ сигнализации**

Этот символ появляется, если громкость сигнализации не установлена в положение «aus» (выключено).

### **Символ защиты от детей**

Этот символ появляется, если в меню выбрана позиция «Защита от детей: включена».

## **Дополнительные функции – клавиши**

### **Bügelleicht (щадящий отжим)**

Щадящий отжим с последующим разрыхлением белья. После отжима белье свободно лежит в барабане – это предотвращает сминание белья.

Количество оборотов при отжиме в случае программы «Koch/Buntwäsche (Белое/Цветное белье)»: 800 об/мин.

Количество оборотов при отжиме в случае программ «Pflegeleicht (Синтетика)», «Fein/Seide (Тонкое белье/Шелк)» и «Mix (Смешанное белье)»: 600 об/мин.

Соблюдайте указания по максимальной загрузке белья; извлекайте белье из стиральной машины сразу же после отжима.

### **Spülen plus (дополнительный цикл полоскания)**

Выполняется дополнительный цикл полоскания. Соответствующим образом удлиняется процесс стирки.

Рекомендации по применению: в местностях с очень мягкой водой.

### **Intensiv Waschen (интенсивная стирка)**

Увеличивается продолжительность стирки для сильнозагрязненного белья (например, 6 кг белого/цветного белья).

Нажимайте данную клавишу после выбора программы при следующем сочетании количества белья и его загрязненности:

<b>Количество белья</b>	<b>Программа и клавиша «Intensiv Waschen»</b>	<b>Степень загрязнения</b>
6 кг	Buntwäsche 30, 40, 60°C (Цветное белье)	от легкой до средней
	Buntwäsche 60°C Flecken (Цветное белье/Пятна)	средняя и пятна
	Kochwäsche 90°C (Белое белье)	средняя
до 5 кг	Buntwäsche 30, 40, 60°C (Цветное белье)	от средней до сильной
	Buntwäsche 60°C Flecken (Цветное белье/Пятна)	от средней до сильной и пятна
до 3 кг	Mix 30°C (Смешанное белье)	от средней до сильной
	Pflegeleicht 30, 40, 60°C (Синтетика)	
до 2 кг	Fein/Seide 30°C (Тонкое белье/Шелк)	от средней до сильной
	Wolle kalt, 30°C (Шерсть, холодная вода, 30°C)	

Дополнительную информацию Вы найдете в отдельной таблице с перечнем программ.

[i] Возможны разумные сочетания программ и дополнительных функций. Другие сочетания машина отклоняет, при этом звучит акустический сигнал.



**Индикаторная  
лампочка клавиши  
«Start/Pause»  
(пуск/пауза)**

Индикаторная лампочка сообщает следующую информацию:

Индикаторная лампочка **мигает красным цветом**:  
Программу можно запускать.  
Можно добавлять белье.

Индикаторная лампочка **непрерывно светится красным цветом**:  
Программа выполняется.  
Можно добавлять белье.

Индикаторная лампочка **мигает желтым цветом**:  
Программу можно запускать.  
Добавлять белье нельзя, так как загрузочный люк заперт для обеспечения безопасности или включена защита от детей.

Индикаторная лампочка **непрерывно светится желтым цветом**:  
Программа выполняется.  
Добавлять белье нельзя, так как загрузочный люк закрыт на замок для обеспечения безопасности или включена защита от детей.

Индикаторная лампочка **не светится**:  
Люк открыт и/или выполнение программы завершено.

**[i]** Исключение: при включенной защите от детей индикаторная лампочка светится желтым цветом по окончании программы; загрузочный люк закрыт блокировкой.

**Автоматика  
регулирующего  
расхода в зависимости  
от количества белья**

Эта автоматика оптимизирует расход воды и электроэнергии для каждой программы в зависимости от количества белья и вида ткани.

В результате этого при стирке меньшего количества белья расходуется меньше воды и электроэнергии.

Датчик расхода измеряет количество подаваемой воды и дозирует ее в соответствии с количеством белья.

Плавный датчик уровня воды служит для установки правильного уровня воды при выполнении каждой программы для Вашего белья – начиная от нашей экономной программы стирки цветного белья и вплоть до программ щадящей стирки «Fein (Тонкое белье)» и «Wolle (Шерсть)».

**Система  
«Аква-сенсор»**

Система «Аква-сенсор» во время полоскания проверяет степень помутнения воды. В зависимости от степени помутнения устанавливаются продолжительность и количество циклов полоскания.

В результате этого при стирке слабо загрязненного белья экономно расходуются моющее средство, вода и время.

**Система контроля  
дисбаланса**

Система автоматического контроля дисбаланса обеспечивает многократные попытки отжима, в результате чего белье распределяется равномерно. В случае очень неблагоприятного распределения белья для обеспечения безопасности отжим не включается совсем, или снижается количество оборотов при отжиме.

В программе стирки шерсти для защиты от сворачивания производятся только две попытки отжима.

# Стирка с базовыми установками

Заданные базовые установки оптимально согласованы с любой выбранной программой. Они включают следующие установки:

- Количество оборотов при отжиме: максимальное количество, соответствующее данному виду белья.
- Предварительная стирка: нет.

Если эти базовые установки не меняются, сделайте следующее:

- Переключатель программ установите на желаемую программу.
- Если время не установлено, в индикаторном окне на короткое время появляется сообщение «Uhr nicht gestellt» (время не установлено). Установку времени см. на стр. 35.
- Уложите белье и закройте загрузочный люк. Индикаторная лампочка «Start/Pause (пуск/пауза)» начинает мигать (красным цветом).

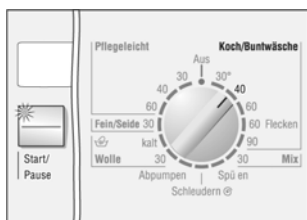

- При желании нажмите клавишу (клавиши) дополнительной функции. Теперь светится (красным цветом) индикаторная лампочка нажатой клавиши.

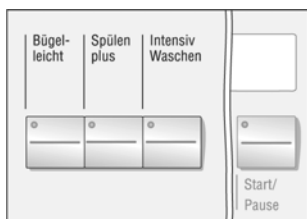

- Если случайно будет выбрана нерациональная комбинация – например, «Bügelleicht (щадящий отжим)» и «Abpumpen (откачивание)» – индикаторная лампочка нажатой клавиши перестает светиться, и слышен звуковой сигнал.

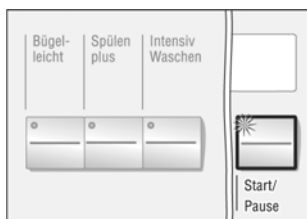

- Нажмите клавишу «Start/Pause (пуск/пауза)». Индикаторная лампочка светится (красным цветом). Программа запускается.

- В индикаторном окне появляются отдельные рабочие шаги по ходу выполнения программы.

Стирка с индивидуальными установками описана далее.

# Стирка с индивидуальными установками

Вы можете согласовать установки с Вашими индивидуальными требованиями. Ниже Вы найдете краткий обзор изменяемых установок.

На следующих страницах Вы найдете описание рабочих шагов по изменению этих установок.

## Краткий обзор

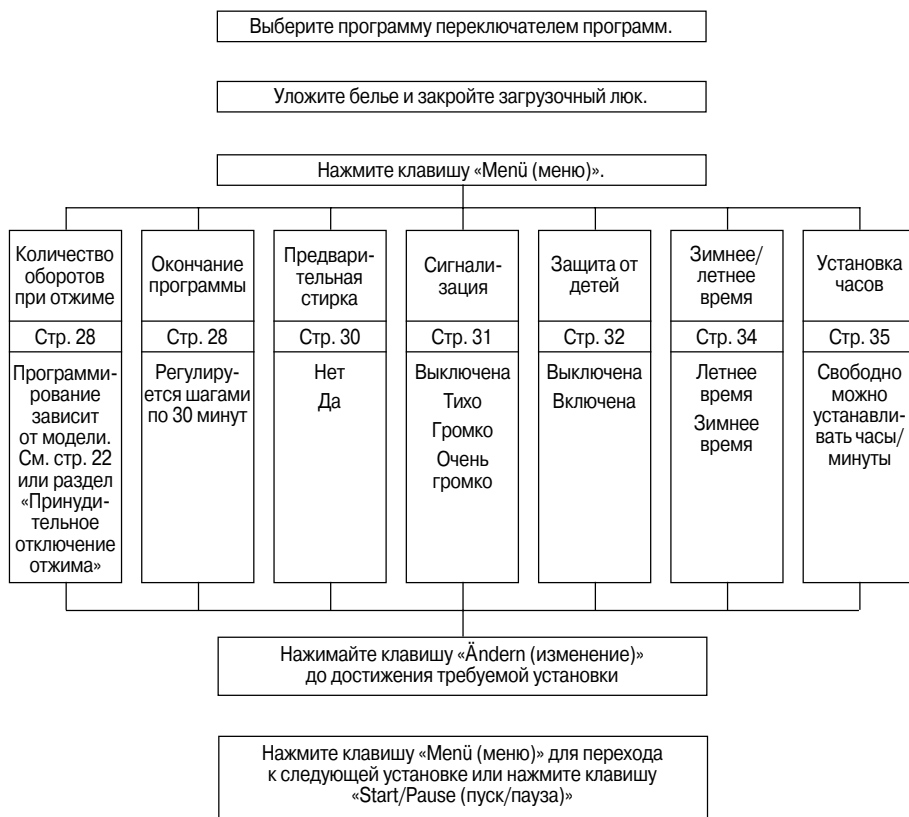

## Количество оборотов при отжиге

Вы можете уменьшить отображенное количество оборотов при отжиге.

Отображенное максимальное количество оборотов зависит от установленной программы. См. по этому вопросу также указания на стр. 22.

- ❑ Установите переключатель программ на требуемую программу.
- ❑ Уложите белье и закройте загрузочный люк. Индикаторная лампочка «Start/Pause (пуск/пауза)» мигает (красным цветом).

### Пример:



- ❑ Нажимайте клавишу «Menü (меню)» до появления индикации «Schleuderdrehzahl» (количество оборотов при отжиге). Мигает действующее количество оборотов при отжиге. Индикаторная лампочка «Start/Pause (пуск/пауза)» мигает (красным цветом).

**i** Если в течение 10 секунд не будет нажата ни одна клавиша, машина выключит меню.



- ❑ Нажимайте клавишу «Ändern (изменение)» до появления индикации требуемого количества оборотов при отжиге или индикации «Ohne Endschleudern» (принудительное отключение отжима) --- ☉».

Вы можете изменить дальнейшие установки или

- ❑ Нажмите клавишу «Start/Pause (пуск/пауза)». Начинается выполнение программы. Индикаторная лампочка светится непрерывно.

**i** В индикаторном окне отображаются отдельные шаги по мере выполнения программы.

## Окончание программы

Убедитесь, что установлено время на часах – для этого см. раздел «Установка часов», стр. 35. Перед пуском программы можно задать момент времени, когда программа будет завершена.

- ❑ Установите переключатель программ на требуемую программу.
- ❑ Уложите белье и закройте загрузочный люк. Индикаторная лампочка «Start/Pause (пуск/пауза)» мигает (красным цветом).
- ❑ Выберите дополнительные функции.

## Пример:



- ❑ Нажимайте клавишу «Menü (меню)» до появления индикации «Ende des Programms um (окончание программы в ...)». Мигает действующее время окончания программы. Индикаторная лампочка «Start/Pause (пуск/пауза)» мигает (красным цветом).
- ⓘ Если в течение 10 секунд не будет нажата ни одна клавиша, машина выключит меню.
- ❑ Нажимайте клавишу «Ändern (изменение)» до появления индикации требуемого времени окончания программы. Время окончания программы можно устанавливать шагами по 30 минут. Предварительный выбор времени окончания программы возможен максимум за 24 часа.
- ⓘ При изменении программы, дополнительных функций или текущего времени необходимо заново установить время окончания программы.
- ⓘ В случае слабо загрязненного белья и малой загрузки программа может закончиться за некоторое время до установленного времени окончания. В случае сильно загрязненного белья и большой загрузки программа может закончиться спустя несколько минут после установленного времени окончания программы.

Вы можете изменить дальнейшие установки или

- ❑ Нажмите клавишу «Start/Pause (пуск/пауза)». Включается режим задержки пуска машины. Индикаторная лампочка светится непрерывно. В индикаторном окне появляется индикация «Verzögerte Start» (задержка пуска).
- ⓘ Для экономии электроэнергии любая индикация выключается через 30 секунд после последнего нажатия клавиши. При нажатии на клавишу «Ändern (изменение)» индикация включается опять.

## Предварительная стирка

Вы можете в случае сильно загрязненного белья включить функцию предварительной стирки.

- i** Предварительная стирка невозможна в случае программ «Mix 30 (Смешанное белье 30)», «Wolle (Шерсть)», «Spülen (полоскание)», «Schleudern ☉ (отжим)» и «Abbrumpfen (откачивание)».
- Установите переключатель программ на требуемую программу.
- Уложите белье и закройте загрузочный люк. Индикаторная лампочка «Start/Pause (пуск/пауза)» мигает (красным цветом).

### Пример:



- Нажимайте клавишу «Menü (меню)» до появления индикации «Vorwäsche:» (предварительная стирка). Мигает символ «☐».
- Индикаторная лампочка «Start/Pause (пуск/пауза)» мигает (красным цветом).

- i** Если в течение 10 секунд не будет нажата ни одна клавиша, машина выключит меню.



- Нажимайте клавишу «Ändern (изменение)» до появления индикации «Vorwäsche: ja» (предварительная стирка: да).

- i** После выключения меню символ «☐» продолжает постоянно отображаться.

Вы можете изменить дальнейшие установки или

- Нажмите клавишу «Start/Pause (пуск/пауза)». Начинается выполнение программы. Индикаторная лампочка светится непрерывно.
- i** В индикаторном окне отображаются отдельные шаги по мере выполнения программы.

## Сигнализация

Акустический сигнал сообщает о пуске программы, окончании программы, ошибках при управлении машиной и неисправностях.

Вы можете задать громкость акустического сигнала.

- Установите переключатель программ на требуемую программу.
- Уложите белье и закройте загрузочный люк. Индикаторная лампочка «Start/Pause (пуск/пауза)» мигает (красным цветом).

### Пример:

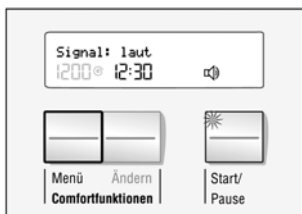

- Нажимайте клавишу «Menü (меню)» до появления индикации «Signal:» (сигнализация). Мигает символ «». Индикаторная лампочка «Start/Pause (пуск/пауза)» мигает (красным цветом).

**i** Если в течение 10 секунд не будет нажата ни одна клавиша, машина выключит меню.

- Нажимайте клавишу «Ändern (изменение)» до появления индикации требуемой громкости сигнала.

**i** Выбранная установка остается после окончания стирки.

Вы можете изменить дальнейшие установки или

- Нажмите клавишу «Start/Pause (пуск/пауза)». Начинается выполнение программы. Индикаторная лампочка светится непрерывно.
- i** В индикаторном окне отображаются отдельные шаги по мере выполнения программы.



## Защита от детей

Вы можете защитить Вашу стиральную машину от случайного изменения установок.

При включенной защите от детей:

- Невозможны никакие изменения во время выполнения программы.
- После выключения и повторного включения машины действующая программа возобновляется с того места, где она была прервана.
- По окончании программы загрузочный люк остается заблокированным.
- Непосредственно после включения – если после последнего выключения не было внесено никаких изменений в программу – все элементы управления и загрузочный люк остаются заблокированными.

**i** Если при включенной защите от детей во время выполнения программы будет повернут переключатель программ, перестанет светиться индикаторная лампочка переключателя программ. Индикаторная лампочка опять начнет светиться, когда переключатель программ будет возвращен в первоначальное положение.

**i** После пуска программы защиту от детей можно включить только в режиме паузы.

Установите переключатель программ на требуемую программу.

Уложите белье и закройте загрузочный люк. Индикаторная лампочка «Start/Pause (пуск/пауза)» мигает (красным цветом).

### Включение защиты от детей

#### Пример:



Нажимайте клавишу «Menü (меню)» до появления индикации «Kindersicherung: aus» (защита от детей: выключена). Мигает символ «i».

**i** Если в течение 10 секунд не будет нажата ни одна клавиша, машина выключит меню.



- ❑ Нажимайте клавишу «Ändern (изменение)» до появления индикации «Kindersicherung: ein» (защита от детей: включена).
- ⓘ После выключения меню символ «☀» продолжает постоянно светиться.
- ⓘ Защита от детей включится только тогда, когда будет нажата клавиша «Start/Pause (пуск/пауза)». Индикаторная лампочка «Start/Pause (пуск/пауза)» постоянно светится желтым цветом.

Вы можете изменить дальнейшие установки или

- ❑ Нажмите клавишу «Start/Pause (пуск/пауза)». Начинается выполнение программы. Индикаторная лампочка светится непрерывно (желтым цветом). Защита от детей включена.
- ⓘ В индикаторном окне отображаются отдельные шаги по мере выполнения программы.

### **Временное выключение защиты от детей**

- ❑ Нажмите и удерживайте нажатой клавишу «Start/Pause (пуск/пауза)» (в течение 5 секунд), пока не начнет мигать индикаторная лампочка «Start/Pause».
- ⓘ При индикации «Pause (пауза)» защита от детей временно выключается.
- ⓘ При следующем нажатии на клавишу «Start/Pause (пуск/пауза)» защита от детей включается опять.

### **Постоянное выключение защиты от детей**

- ❑ При необходимости нажмите и удерживайте нажатой клавишу «Start/Pause (пуск/пауза)» (в течение 5 секунд), пока не начнет мигать индикаторная лампочка «Start/Pause».
- ❑ Нажимайте клавишу «Menü (меню)» до появления индикации «Kindersicherung: ein» (защита от детей: включена). Мигает символ «☀».
- ❑ Нажимайте клавишу «Ändern (изменение)» до появления индикации «Kindersicherung: aus» (защита от детей: выключена).

## Зимнее или летнее время

Вы можете включить зимнее или летнее время.

- ❑ Установите переключатель программ на требуемую программу.
- ❑ Уложите белье и закройте загрузочный люк. Индикаторная лампочка «Start/Pause (пуск/пауза)» мигает (красным цветом).

### Пример:



- ❑ Нажимайте клавишу «Menü (меню)» до появления индикации «Winterzeit» (зимнее время) или «Sommerzeit» (летнее время). Индикаторная лампочка «Start/Pause (пуск/пауза)» мигает (красным цветом).

**i** Если в течение 10 секунд не будет нажата ни одна клавиша, машина выключит меню.



- ❑ Нажимайте клавишу «Ändern (изменение)» для выбора зимнего или летнего времени.

**i** Выбранная установка остается после окончания стирки.

Вы можете изменить дальнейшие установки или

- ❑ Нажмите клавишу «Start/Pause (пуск/пауза)». Начинается выполнение программы. Индикаторная лампочка светится непрерывно.

**i** В индикаторном окне отображаются отдельные шаги по мере выполнения программы.

## Установка часов

Вы можете установить текущее время. Тогда, даже если Вы не будете пользоваться Вашей стиральной машиной в течение шести недель, установка времени останется.

- ❑ Установите переключатель программ на требуемую программу.
- ❑ Уложите белье и закройте загрузочный люк. Индикаторная лампочка «Start/Pause (пуск/пауза)» мигает (красным цветом).

### Пример:



- ❑ Нажимайте клавишу «Menü (меню)» до появления индикации «Uhr einstellen:» (установка часов). Мигает индикация часов. Индикаторная лампочка «Start/Pause (пуск/пауза)» мигает (красным цветом).

- ❑ Если в течение 10 секунд не будет нажата ни одна клавиша, машина выключит меню.



- ❑ Нажимайте клавишу «Ändern (изменение)» до появления требуемой индикации часов.



- ❑ Нажимайте клавишу «Menü (меню)» до тех пор, пока не начнет мигать индикация минут. Индикаторная лампочка «Start/Pause (пуск/пауза)» мигает (красным цветом).



- ❑ Нажимайте клавишу «Ändern (изменение)» до появления требуемой индикации минут. Теперь время установлено.
- ℹ Нажимайте клавишу «Menü (меню)» до выключения функции меню.

Вы можете изменить дальнейшие установки или

- ❑ Нажмите клавишу «Start/Pause (пуск/пауза)». Начинается выполнение программы. Индикаторная лампочка светится непрерывно (красным цветом).
- ℹ В индикаторном окне отображаются отдельные шаги по мере выполнения программы.

## Возврат установок в исходное состояние

Вы можете вернуть все базовые установки после их изменения, кроме языка и текущего времени.

- ❑ Установите переключатель программ на требуемую программу.
- ❑ Нажмите клавишу «Ändern (изменение)» и удерживайте ее нажатой (в течение трех секунд) до того момента, когда прозвучит второй акустический сигнал.
- ℹ При этом включаются базовые установки. Это следующие установки:
  - Количество оборотов при отжиге: максимальное количество.
  - Предварительная стирка: нет.
  - Сигнализация: громко.
  - Защита от детей: выключена.
- ℹ При работающей программе стирки, при включенной защите от детей и после нажатия клавиши «Menü (меню)» функция возврата установок в исходное состояние не действует.

---

## Во время стирки

---

### Выбор новой программы

Если случайно выбрана неправильная программа:

- ❑ Если включена защита от детей, временно выключите ее, см. стр. 33.
- ❑ Переключатель программ установите в положение «Aus (выключено)».
- ❑ Переключатель программ установите на вновь выбранную программу.  
Индикаторная лампочка «Start/Pause» мигает.
- ❑ Если защита от детей включена, еще раз временно выключите ее.
- ❑ При желании измените установки, см. стр. 27 и далее.
- ❑ Нажмите клавишу «Start/Pause».  
Начинается выполнение программы.  
Индикаторная лампочка светится непрерывно.

## Добавление белья/прерывание программы

### Без защиты от детей

Вы можете добавить белье в барабан, преждевременно извлечь белье из барабана или также в любой момент времени прервать выполнение программы.

- i** Добавление или преждевременное извлечение белья возможны, если индикаторная лампочка «Start/Pause (пуск/пауза)» непрерывно светится красным цветом.
- Нажмите клавишу «Start/Pause (пуск/пауза)». В индикаторном окне одним за другим появляются следующие сообщения:
  - «Pause» (пауза),
  - «Nachlegen möglich» (добавление белья возможно).
- Откройте загрузочный люк.
- Уложите/извлеките белье.
- Закройте загрузочный люк.
- Нажмите клавишу «Start/Pause (пуск/пауза)». Продолжается выполнение программы. Индикаторная лампочка светится непрерывно (красным цветом).
- i** Если индикаторная лампочка «Start/Pause» светится желтым цветом, можно только прервать выполнение программы, однако по соображениям безопасности (слишком высокий уровень воды, слишком высокая температура или слишком большое количество оборотов) загрузочный люк не открывается. В индикаторном окне появляются одно за другим следующие сообщения:
  - «Pause» (пауза),
  - «kein Nachlegen» (добавление белья невозможно).
- i** Если индикаторная лампочка «Start/Pause» светится желтым цветом из-за того, что слишком велико количество оборотов, можно в режиме паузы при остановке барабана добавить белье.

## При включенной защите от детей

- ❑ Временно выключите защиту от детей, см. стр. 33.
- ❑ Если индикаторная лампочка «Start/Pause (пуск/пауза)» светится желтым цветом, по соображениям безопасности (слишком высокий уровень воды, слишком высокая температура или слишком большое количество оборотов) загрузочный люк не открывается. В индикаторном окне появляются одно за другим следующие сообщения:  
«Pause» (пауза),  
«kein Nachlegen» (добавление белья невозможно).
- ❑ Если индикаторная лампочка «Start/Pause (пуск/пауза)» светится красным цветом, возможны добавление белья или преждевременное извлечение белья. В индикаторном окне появляются одно за другим следующие сообщения:  
«Pause» (пауза),  
«Nachlegen möglich» (добавление белья возможно).
- ❑ Откройте загрузочный люк.
- ❑ Уложите/извлеките белье.
- ❑ Закройте загрузочный люк.
- ❑ Нажмите клавишу «Start/Pause (пуск/пауза)». Продолжается выполнение программы. Защита от детей опять включена. Индикаторная лампочка светится непрерывно (желтым цветом).



## Преждевременное окончание программы

Если имеется желание преждевременно закончить программу и извлечь белье:

- ❑ Временно выключите защиту от детей, если она включена, см. стр. 33.
- ❑ Переключатель программ установите в положение «Abrumpfen (откачивание)», «Schleudern (отжим)» или «Spülen (полоскание)».
- ℹ Если программа прерывается при высокой температуре воды, следует выбрать положение «Spülen (полоскание)», чтобы белье охладилось.
- ❑ Нажмите клавишу «Start/Pause (пуск/пауза)».
- ❑ Дождитесь окончания программы.
- ❑ Если включена защита от детей, выключите ее временно, см. стр. 33.
- ❑ Откройте загрузочный люк.
- ❑ Извлеките белье.
- ℹ Если программа прерывается при высокой температуре и не выбрано положение «Spülen (полоскание)», загрузочный люк может остаться заблокированным до охлаждения машины.
- ℹ Если программа прерывается путем выключения машины, загрузочный люк может остаться заблокированным.

# После стирки



Перестает светиться индикаторная лампочка «Start/Pause (пуск/пауза)».

В индикаторном окне появляется сообщение «Wäsche entnehmen» (извлеките белье).

- Откройте загрузочный люк.
- Переключатель программ установите в положение «Aus (выключено)».

**или**

## Предварительный выбор функции «Принудительное отключение отжима»



Индикаторная лампочка «Start/Pause (пуск/пауза)» мигает.

- При желании измените количество оборотов при отжиге, см. стр. 28.
- Нажмите клавишу «Start/Pause (пуск/пауза)». Начинается выполнение программы. В индикаторном окне отображается ход выполнения программы. Индикаторная лампочка светится непрерывно.

**или**

- Переключатель программы установите в положение «Abpumpen (откачивание)». Индикаторная лампочка «Start/Pause» мигает.
- Нажмите клавишу «Start/Pause». Индикаторная лампочка светится непрерывно. В индикаторном окне появляется сообщение «Pumpen» (откачивание).
- По окончании дополнительной программы откройте загрузочный люк.
- Переключатель программ установите в положение «Aus (выключено)».

## Предварительный выбор функции «Защита от детей: включена»



Индикаторная лампочка «Start/Pause (пуск/пауза)» светится непрерывно (желтым цветом). В индикаторном окне появляется сообщение «Wäsche entnehmen» (извлеките белье).

❑ Нажмите и удерживайте нажатой клавишу «Start/Pause» (в течение 5 секунд), пока не появится индикация «Wäsche entnehmen» (извлеките белье).

Индикаторная лампочка «Start/Pause» не светится.

❑ Откройте загрузочный люк.

❑ Переключатель программ установите в положение «Aus (выключено)».

❑ Извлеките белье.

ⓘ Защита от детей при следующем включении машины опять включится.

### Внимание!

Инеродные предметы (например, монеты, скрепки) удалите из барабана и снимите с резиновой герметизирующей прокладки – **опасность коррозии!**

ⓘ Оставьте открытым загрузочный люк, чтобы могло просохнуть внутреннее пространство стиральной машины.

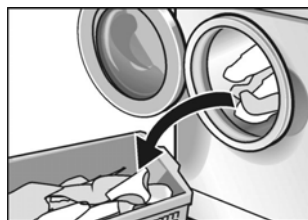

## Аварийная разблокировка

После срабатывания функции аварийной разблокировки можно открыть загрузочный люк и извлечь белье из барабана.

### **⚠ Опасность!**

Охладите горячий моющий раствор.  
Подождите, пока барабан не остановится.

### **Внимание!**

Загрузочный люк можно разблокировать в любой момент, даже когда стиральная машина заполнена водой; ни в коем случае не открывайте загрузочный люк, если в окне загрузочного люка видна вода.

### **⚠ Опасность ошпаривания!**

- Переключатель программ установите в положение «Aus (выключено)». Если в этот момент выполняется программа, она прервется.
- Слейте моющий раствор, см. стр. 48.
- Потяните рычаг аварийной разблокировки. Теперь загрузочный люк можно открыть.

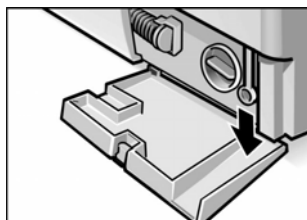

---

# Специальные применения

---

## Замачивание

- ❑ Уложите белье только одного цвета.
- ❑ В ячейку II загрузите средство для замачивания в соответствии с указаниями изготовителя.
- ❑ Установите переключатель программ на программу «Buntwäsche 30°C (Цветное белье 30°C)». Начинает мигать индикаторная лампочка «Start/Pause (пуск/пауза)» (красным цветом).
- ❑ Нажмите клавишу «Start/Pause (пуск/пауза)». Программа начинает выполняться. Индикаторная лампочка светится непрерывно (красным цветом).
- ❑ Примерно через 10 минут установите переключатель программ в положение «Aus (выключено)». Теперь белье лежит в воде.
- ❑ После требуемого времени замачивания выберите желательную программу.
- ❑ Никакого дополнительного моющего средства не требуется, раствор для замачивания используется для стирки.

---

## Подкрахмаливание

- Белье не следует обрабатывать мягким ополаскивателем.
- ❑ Уложите белье.
  - ❑ Средство для подкрахмаливания должно быть рассчитано на 15 литров воды. Порошкообразное средство для подкрахмаливания предварительно растворите в соответствии с указаниями изготовителя.
  - ❑ Установите переключатель программ в положение «Spülen (полоскание)».
  - ❑ Установите число оборотов при отжиге (можно установить положение «Принудительное отключение отжима»).
  - ❑ Нажмите клавишу «Start/Pause (пуск/пауза)».

Пока стиральная машина заполняется водой:

- Вытяните немного вперед кювету для моющих средств и
- залейте раствор средства для подкрахмаливания в ячейку I.
- Закройте кювету для моющих средств.

Если была выбрана функция «Принудительное отключение отжима», по окончании выполните программу «Abruptrep (откачивание)».

---

## Крашение

Используйте только красители, не наносящие вреда окружающей среде и пригодные для применения в стиральных машинах.

### **Внимание!**

Нельзя полностью исключить окрашивания белья при последующих циклах стирки.

- Краситель используйте в соответствии с указаниями изготовителя.

После крашения:

- В ячейку II загрузите  $\frac{1}{2}$  мерного стакана моющего средства.
- Выполните программу стирки «Kochwäsche 90°C (Белое белье 90°C)» без укладки в барабан белья.
- Протрите резиновое герметизирующее уплотнение.

---

## Отбеливание

### **Внимание!**

Средства для отбеливания могут содержать серные или хлористые соединения. Это может вызвать коррозию деталей машины. Не отбеливайте белье в данной стиральной машине.

---

## Чистка и уход

### **⚠ Опасность поражения электрическим током!**

Прежде всего, отсоедините стиральную машину от электрической сети.

Нельзя мыть стиральную машину струей воды!

### **⚠ Опасность взрыва!**

Не используйте для чистки никакие растворители.

---

### Чистка корпуса и панели управления

При необходимости:

- Используйте мыльный раствор или мягкие, неабразивные средства для чистки.
- Протрите насухо мягкой тканью.

---

### Чистка барабана

Когда образуются ржавые пятна из-за оставшихся в барабане металлических предметов (например, монет, скрепок, иголок, гвоздей):

- Используйте не содержащее хлора чистящее средство; соблюдайте указания изготовителя. Никогда не используйте проволочную терку!

## Чистка кюветы для моющих средств

В случае наличия остатков моющего средства или средства для специальной обработки белья:



- Вытяните до упора кювету для моющих средств.
- Нажмите на вставку вниз, и
- вытяните кювету полностью.

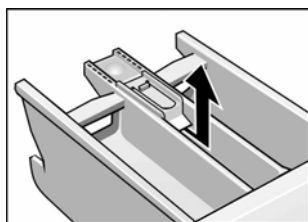

- Вытяните вверх вставку.
- Промойте кювету для моющих средств и вставку в проточной воде и высушите их.

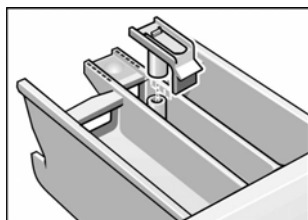

- Установите вставку на место со щелчком.
- Установите кювету для моющих средств на место в стиральную машину.



## Чистка откачивающего насоса

### Слейте моющий раствор

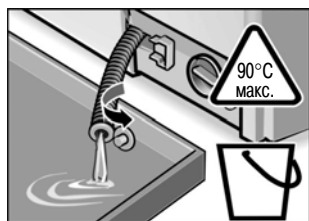
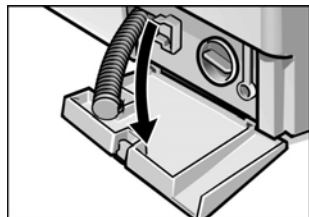
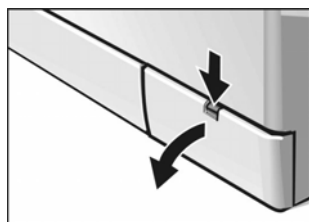

Если моющий раствор откачивается не полностью. Откачивающий насос засорился инородными предметами, или в машине стирались очень ворсистые ткани.

(До 20 литров, приготовьте емкость соответствующих размеров.)

### **⚠ Опасность ошпаривания!**

Дайте остыть горячему моющему раствору.

Не допускайте к машине детей и домашних животных.

- Установите переключатель программ в положение «Aus (выключено)».
- Откиньте вниз откидной клапан для обслуживания стиральной машины.

- Снимите сливной шланг с держателя и вытяните из корпуса.
- Снимите откидной клапан для обслуживания стиральной машины.

- Снимите закрывающую пробку, и слейте моющий раствор в подготовленную емкость.

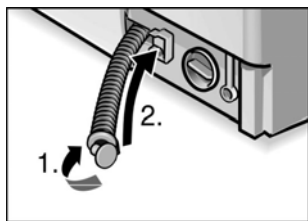

- ❑ Нажмите на закрывающую пробку (1.) и вставьте сливной шланг в держатель (2.).

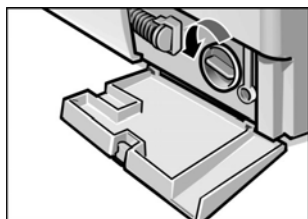

- ❑ Осторожно откройте крышку насоса. При этом выходит небольшое количество оставшейся воды.
- ❑ Удалите инородные предметы и набившийся ворс и очистите внутреннее пространство насоса. Лопасты откачивающего насоса должны вращаться свободно. Очистите от остатков моющего средства и ворса резьбу крышки насоса и корпус насоса.
- ❑ Установите на место и заверните крышку насоса.
- ❑ Установите на место и закройте откидной клапан для обслуживания стиральной машины.

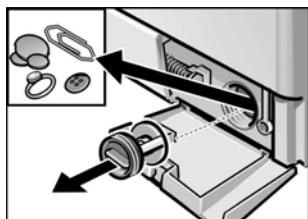

Чтобы воспрепятствовать бесполезному стоку моющего средства в систему слива при следующей стирке:

- ❑ Залейте в ячейку кюветы II 1 литр воды.
- ❑ Выполните программу «Abrimpren (откачивание)».

## Чистка сетки на входе для подачи воды

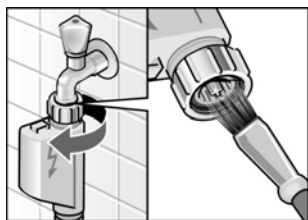

Если в стиральную машину протекает мало воды или не протекает вода совсем.

Прежде всего, следует снять давление воды в шланге для подачи воды.

- Закройте водопроводный кран.
- Установите переключатель программ на любую программу (кроме программ «Schleudern ☉ (отжим)»/«Abrumpfen (откачивание)»).
- Нажмите клавишу «Start/Pause (пуск/пауза)», дождитесь появления сообщения «Wasserhahn zu?» (Водопроводный кран закрыт?).
- Переключатель программ установите в положение «Aus (выключено)».
- Отсоедините шланг от водопроводного крана.
- Сетку очистите небольшой щеткой или кисточкой.
- Опять подсоедините шланг.
- Откройте водопроводный кран.
- Проверьте, чтобы не было протечек. Если протечек нет, сетка установлена правильно.

## Удаление накипи

### Внимание!

Средства для удаления накипи содержат кислоты, могут оказывать действие на детали стиральной машины и стать причиной окрашивания белья.

При правильной дозировке моющего средства вообще не требуется удалять накипь.

Если все же требуется удалить накипь, следует соблюдать указания изготовителя средства для удаления накипи, которые имеются на упаковке.

# Самостоятельное устранение небольших неисправностей

## **⚠ Опасность поражения электрическим током!**

Ремонт должен выполняться только нашей Сервисной службой или уполномоченными специалистами.

При необходимости ремонта или при невозможности самостоятельно устранить неисправность с помощью нижеприведенной таблицы сделайте следующее:

- Установите переключатель программ в положение «Aus (выключено)».
- Отсоедините стиральную машину от электрической сети.
- Закройте водопроводный кран.
- Обратитесь в Сервисную службу, стр. 58.

<b>Неисправность</b>	<b>Причина неисправности</b>	<b>Мера по устранению неисправности</b>
Не открывается загрузочный люк.	Выбрана функция «Принудительное отключение отжима».	Выберите функцию «Abrumpfen (откачивание)» или «Schleudern Ⓢ (отжим)».
	Включена функция защиты от детей.	Выключите функцию защиты от детей, см. стр. 33.
	Отказ электропитания.	Выбранная программа будет продолжаться после повторного включения электропитания. Если белье желатель но извлечь при отключенном электропитании, следует выполнить операции, которые описаны в разделе «Аварийная разблокировка» на стр. 43.
	Программа продолжается, и/или по соображениям безопасности загрузочный люк заблокирован.	Дождитесь окончания программы, см. стр. 37.
	Плохо вставлена или не вставлена вилка в розетку.	Устраните причину.
	Переключатель программ установлен в положение «Aus» до окончания программы.	Включите какую-либо программу.

<b>Неисправность</b>	<b>Причина неисправности</b>	<b>Мера по устранению неисправности</b>
Не открывается загрузочный люк, хотя стиральная машина была выключена и включена опять.	Включена функция защиты от детей.	Выключите функцию защиты от детей, см. стр. 33.
	По соображениям безопасности загрузочный люк заблокирован, так как слишком высокий уровень воды, слишком высокая температура или слишком большое количество оборотов при отжиге.	См. раздел «Добавление белья/ прерывание программы», стр. 38.
Программа продолжается дальше, хотя стиральная машина была выключена и включена опять.	Включена функция защиты от детей.	Выключите функцию защиты от детей, см. стр. 33.
Машину невозможно эксплуатировать. В индикаторном окне появляется сообщение «Gerät gesperrt» (стиральная машина заблокирована).	Включена функция защиты от детей.	Выключите функцию защиты от детей, см. стр. 33.
Не светятся индикаторные лампочки.	Перегорел или выключен предохранитель.	Включите/замените предохранитель.
	Отказ электропитания.	Если неисправность появляется опять, обратитесь в Сервисную службу.
	Стиральная машина находится в режиме экономии электроэнергии. Это не является неисправностью.	Выбранная программа будет продолжаться после повторного включения электропитания. Если белье желатель но извлечь при отключенном электропитании, следует выполнить операции, которые описаны в разделе «Аварийная разблокировка» на стр. 43.
Программа не включается. Мигает индикаторная лампочка «Start/Pause».	Не нажата клавиша «Start/Pause».	Нажмите клавишу «Ändern (изменение)». Режим экономии электроэнергии завершится.
	Программа не включается. В индикаторном окне появляется сообщение «Fenster offen?» (открыт загрузочный люк?).	Не закрыт правильно загрузочный люк.
Программа не включается. В индикаторном окне появляется сообщение «Fenster offen?» (открыт загрузочный люк?).	Не закрыт правильно загрузочный люк.	Проверьте, не зажато ли белье.
		Закройте загрузочный люк (должен быть слышен щелчок). Выполнение программы будет продолжено.

<b>Неисправность</b>	<b>Причина неисправности</b>	<b>Мера по устранению неисправности</b>
В индикаторном окне появляется сообщение «Bitte starten» (пожалуйста, включите машину).	Выбрано время окончания, однако не включена машина нажатием на клавишу «Start/Pause».	Нажмите клавишу «Start/Pause».
Программа не включается. В индикаторном окне появляется индикация «Verzögerter Start» (задержка пуска).	Выбрано время окончания, и стиральная машина включена.	Это не является неисправностью. Машина начнет работать автоматически.
Невозможно установить время на часах.	Программа уже начала выполняться; после включения программы невозможно установить время на часах.	Дождитесь окончания программы.
В индикаторном окне остается текст «Uhr einstellen» (установка часов), несмотря на то, что была нажата клавиша «Menü (меню)».	Выполняется переключение с установки часов на установку минут; оба пункта имеют одинаковый текст.	Это не является неисправностью.
Вместо времени окончания в индикаторном окне появляется «--:--».	Не установлено текущее время на часах.	Установите текущее время на часах, см. стр. 35.
Невозможно установить время окончания.	Не установлено текущее время на часах.	Установите текущее время на часах, см. стр. 35.
	Программа уже начала выполняться; после включения программы невозможно еще раз установить время окончания.	Заново выберите программу, см. стр. 37, при этом перед включением программы установите требуемое время окончания и включите программу, см. стр. 28.
Невозможно выбрать предварительную стирку.	Программа уже начала выполняться; после включения программы невозможно выбрать предварительную стирку.	Заново выберите программу, см. стр. 37, при этом перед включением программы выберите позицию «Vorwasche: ein» (предварительная стирка: включена) и включите программу, см. стр. 30.
	Выбрана программа, при которой невозможна предварительная стирка.	Установите программу, при которой возможна предварительная стирка, см. стр. 30.

<b>Неисправность</b>	<b>Причина неисправности</b>	<b>Мера по устранению неисправности</b>
Невозможно выбрать количество оборотов при отжиге.	Отжим уже выполняется; во время отжима невозможно изменение количества оборотов.	Установите количество оборотов перед началом отжима.
	Переключатель программ находится в положении «Абтрюпен (откачивание)», в этой программе нет отжима.	При необходимости выберите другую программу.
Невозможно установить максимальное количество оборотов при отжиге.	Выбрана дополнительная функция «Bügelleicht (щадящий отжим)». Это не является неисправностью.	При необходимости отмените дополнительную функцию «Bügelleicht (щадящий отжим)».
Невозможно установить защиту от детей.	Программа уже выполняется.	В режиме паузы можно включить защиту от детей.
Остаток моющего средства в кювете для моющих средств.	Влажное или комковатое моющее средство.	Очистите и просушите кювету для моющих средств, см. стр. 47.
		В случае жидкого моющего средства используйте вспомогательную емкость для дозирования.
Не поступают вода или моющее средство. В индикаторном окне появляется сообщение «Wasserhahn zu?» (водопроводный кран закрыт?).	Не открыт водопроводный кран.	Откройте водопроводный кран. Программа продолжится.
	Перегнут или зажат шланг для подачи воды.	Устраните причину неисправности.
	Засорилась сетка на входе воды.	Очистите сетку, см. стр. 50.
Не видно воды в барабане.	Слишком низкое давление воды.	Устраните причину неисправности.
	Это не является неисправностью. Вода находится в стиральной машине ниже зоны видимости.	
Моющий раствор откачивается не полностью. В индикаторном окне появляется сообщение «Pumpe verstopft? (Засорился насос?)».	Откачивающий насос забит инородным предметом.	Очистите откачивающий насос, см. стр. 48.
	Засорилась сливная труба или сливной шланг.	Очистите сливную трубу и/или сливной шланг.
Вода вытекает под стиральной машиной.	Шланг для подачи воды плохо привернут.	Затяните подключение шланга для подачи воды.
	Негерметичный сливной шланг.	Замените сливной шланг.

Неисправность	Причина неисправности	Мера по устранению неисправности
Пена выступает из кюветы для моющих средств.	Используется слишком большое количество моющего средства.	Добавьте в ячейку II кюветы для моющих средств 1 столовую ложку мягкого ополаскивателя, растворенного в $\frac{1}{2}$ л воды.  При следующей стирке уменьшите дозу моющего средства.
Многократный отжим.	Это не является неисправностью. Система контроля дисбаланса распознает дисбаланс и путем многократного включения отжима пытается его устранить.	Всегда загружайте в барабан стиральной машины вместе крупные <b>и</b> мелкие предметы белья.
Белье плохо отжимается.	Большие предметы белья свернулись и распределены в барабане неравномерно. Для защиты стиральной машины от повреждения отжим при высоких оборотах автоматически отключается.	Всегда загружайте в барабан стиральной машины вместе крупные <b>и</b> мелкие предметы белья.
Увеличение времени выполнения программы выше обычного.	Это не является неисправностью. При использовании системы «Аква-сенсор» увеличивается время полоскания.	
	Это не является неисправностью. При слишком сильном пенообразовании система распознавания пены включает дополнительный цикл полоскания, чтобы уменьшить количество пены.	При следующей стирке загружайте правильное количество моющего средства.
	Это не является неисправностью. Система контроля дисбаланса распознает дисбаланс и путем многократного включения отжима пытается его устранить.	Всегда загружайте в барабан стиральной машины вместе крупные <b>и</b> мелкие предметы белья.
Неудовлетворительные результаты стирки.	Степень загрязнения выше принятой во внимание при выборе программы.	Выберите подходящую программу стирки или включите дополнительную функцию «Intensiv Waschen (интенсивная стирка)».
	Слишком малое количество моющего средства.	Загружайте мощное средство в соответствии с указаниями изготовителя.



Неисправность	Причина неисправности	Мера по устранению неисправности
Осадок моющего средства на белье.	В некоторых, не содержащих фосфатов моющих средствах имеется нерастворимый осадок, который может откладываться на белье в виде светлых пятен.	Сразу же выберите программу «Spülen (полоскание)» или просушите и почистите белье щеткой.
Серый осадок на белье.	Загрязнение мазью, жиром или маслом.	При следующей стирке выберите максимальную дозу моющего средства и максимально допустимую температуру.

## Индикация неисправностей

Текст в индикаторном окне	Причина неисправности	Мера по устранению неисправности
«Wasserhahn zu?» (Водопроводный кран закрыт?).	Не открыт водопроводный кран.	Откройте водопроводный кран. Программа продолжится.
	Перегнут или зажат шланг для подачи воды.	Устраните причину неисправности.
	Засорилась сетка на входе воды.	Очистите сетку, см. стр. 50.
	Слишком низкое давление воды.	Устраните причину неисправности.
«Pumpe verstopft?» (Засорился насос?).	Откачивающий насос забит инородным предметом.	Очистите откачивающий насос, см. стр. 48.
	Засорились сливная труба и/или сливной шланг.	Очистите сливную трубу и/или сливной шланг.
«Fenster offen?» (Открыт загрузочный люк?).	Не закрыт правильно загрузочный люк.	Проверьте, не зажато ли белье. Закройте загрузочный люк.
«Aquastop ausgelöst» (Сработала система «Аквастоп»).	Вода на полу в ванной. Негерметичность стиральной машины.	Вызовите специалиста из Сервисной службы.

**Если с помощью вышеприведенной таблицы не удается устранить неисправность: выключите стиральную машину, подождите 5 секунд, после этого опять включите машину, введите программу и запустите выполнение программы.**

Если неисправность появляется опять, вызовите специалиста из Сервисной службы, см. стр. 58.

## Информация о расходе

Стандартная программа	Дополнительные функции	Загрузка, до	Характеристики расхода **		
			Электроэнергия	Вода	Длительность
Buntwäsche 40°C * (Цветное белье 40°C)	Intensiv Waschen (интенсивная стирка)	6,0 кг	0,65 кВтч	58 л	130 мин.
Buntwäsche 60°C (Цветное белье 60°C)	–	5,0 кг	0,95 кВтч	58 л	77 мин.
Buntwäsche 60°C Flecken * (Цветное белье 60°C/Пятна)	Intensiv Waschen (интенсивная стирка)	6,0 кг	1,02 кВтч	43 л	120 мин.
Kochwäsche 90°C (Белое белье 90°C) (Горячий моющий раствор перед откачиванием разбавляется примерно 7 л холодной воды)	Intensiv Waschen (интенсивная стирка)	6,0 кг	2,1 кВтч	65 л	130 мин.
Pflegeleicht 40°C * (Синтетика 40°C)	Intensiv Waschen (интенсивная стирка)	3,0 кг	0,5 кВтч	50 л	78 мин.
Mix 30°C (Смешанное белье 30°C)	–	3,0 кг	0,3 кВтч	35 л	35 мин.
Fein/Seide 30°C (Тонкое белье/Шелк 30°C)	–	2,0 кг	0,3 кВтч	42 л	35 мин.
Wolle 30°C * (Шерсть 30°C)	Intensiv Waschen (интенсивная стирка)	2,0 кг	0,2 кВтч	35 л	50 мин.

\* Программа испытаний согласно стандарту EN 60 456 и IEC 60 456.

\*\* Характеристики расхода могут отличаться от вышеприведенных в зависимости от давления воды, жесткости воды, температуры воды на входе, температуры в помещении, вида белья, количества и степени загрязнения белья, используемого моющего средства, колебаний напряжения в сети и выбранных дополнительных функций.

Система «Аква-сенсор» оказывает влияние на количество воды и время полоскания, из-за этого могут быть различные характеристики расхода в зависимости от загрузки.

# Сервисная служба

Перед вызовом специалиста Сервисной службы, пожалуйста, попытайтесь самостоятельно устранить неисправность (см. стр. 51).

Даже во время гарантийного периода Вы должны оплачивать расходы по вызову специалиста для целей консультации.

Ближайший пункт Сервисной службы можно найти в прилагаемом списке. При вызове специалистов Сервисной службы, пожалуйста, укажите номер модели (E) и заводской номер (FD).

Оба номера можно найти на табличках с техническими характеристиками, которые размещаются на раме открытого загрузочного люка и с задней стороны стиральной машины.

Табличка с техническими характеристиками

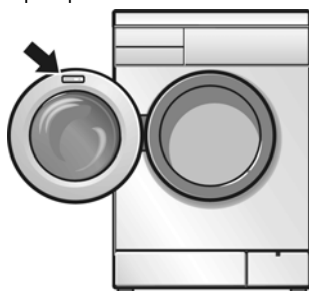

<b>E-Nr.</b> _____	<b>FD</b> _____
<b>Номер модели</b>	<b>Заводской номер</b>

Для использования в будущем запишите здесь эти номера.

Пожалуйста, называйте номер модели и заводской номер, тогда можно будет избежать ненужных поездок и связанных с ними дополнительных расходов.

---

# Монтаж, подключение и транспортировка

---

## Указания по безопасности

### **⚠ Опасность травмы!**

Стиральная машина имеет большой вес. Будьте осторожны при ее подъеме.

### **Внимание!**

Замерзшие шланги могут порваться или треснуть. Стиральную машину нельзя оставлять в том месте, где возможно замерзание, и/или на открытом воздухе.

Стиральную машину можно повредить. Не поднимайте стиральную машину за выступающие детали (например, за загрузочный люк).

Дополнительно к вышеприведенным указаниям следует учитывать специальные предписания организаций, снабжающих водой и электроэнергией.

В сомнительных случаях обращайтесь к специалистам.

## Комплектность поставки



С задней стороны стиральной машины:

- Шланг для слива воды.
- Шланг для подачи воды.
- Крючок для подвешивания сливного шланга, например, на умывальник.
- Кабель для подключения к электрической сети.

Влажность в барабане обусловлена контролем на конечном этапе, который проходят все стиральные машины перед получением разрешения на отгрузку с завода-изготовителя.

В некоторых случаях для подключения дополнительно требуется:

- 1 хомут для шланга диаметром 24-40 мм (имеется в продаже в специализированных магазинах) для подключения к сифону.

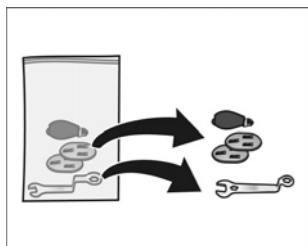

В пакете:

- Гаечный ключ.
- Крышки для закрытия отверстий после снятия транспортных предохранительных элементов.

## Полезные инструменты

Большую помощь может оказать использование следующих инструментов:

- Накладной гаечный ключ SW 13 для снятия транспортных предохранительных элементов,
- уровень для выравнивания.

## Размеры

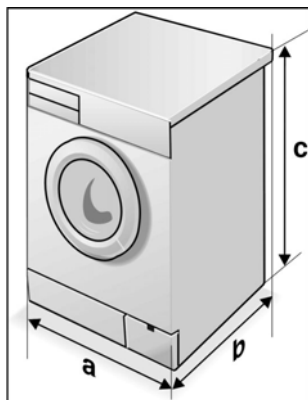

**a** = 600 мм

**b** = 590 мм

**c** = 852 мм

Вес примерно 69 кг.

## Место для установки

Большое значение имеет надежное место для установки, чтобы стиральная машина во время отжима не «ходила».

Место для установки должно быть прочным и ровным. Не подходит для установки место с мягким покрытием пола, например, с ковровым покрытием или с покрытием на основе пеноматериала.

Если стиральную машину необходимо установить на деревянном перекрытии:

- По возможности устанавливайте стиральную машину в углу помещения.
- Привинтите к полу водостойкую деревянную плиту (минимальной толщиной 30 мм).
- Закрепите опоры стиральной машины с помощью специальных накладок для крепления\*.

Если стиральную машину следует установить на подставку:

- Закрепите опоры стиральной машины с помощью специальных накладок для крепления\*.

\* Специальные накладки для крепления (комплект) можно приобрести в специализированном магазине или в Сервисной службе, номер для заказа WMZ 2200.

## **Встраивание стиральной машины**

Работы по встраиванию стиральной машины выполняются перед подключением машины к электропитанию.

Машина может встраиваться в ряд кухонной мебели или устанавливаться под столешницу. Для этого требуется ниша шириной 60 см.

- ❑ Стиральную машину можно устанавливать только под сквозную столешницу, которая прочно соединена с соседними шкафами.

### **Внимание!**

При встраивании стиральной машин по соображениям безопасности вместо защитной крышки машины можно устанавливать крышку из листового металла\*, изготовленную специализированной организацией.

- \* Крышку из листового металла (комплект) можно приобрести в специализированном магазине или в Сервисной службе, номер для заказа WMZ 2340.

## Удаление транспортных предохранительных элементов

Перед удалением транспортных предохранительных элементов

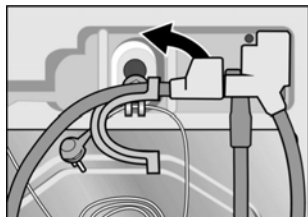

### ⚠ Внимание!

Перед первым использованием обязательно следует снять транспортные предохранительные элементы.

- ❑ Снимите шланги с держателей.
- ❑ Снимите крючки.

## Удаление транспортных предохранительных элементов

- ❑ Гаечным ключом SW 13 отверните винты **1**, **2** и **3**, так чтобы они свободно двигались во втулках.

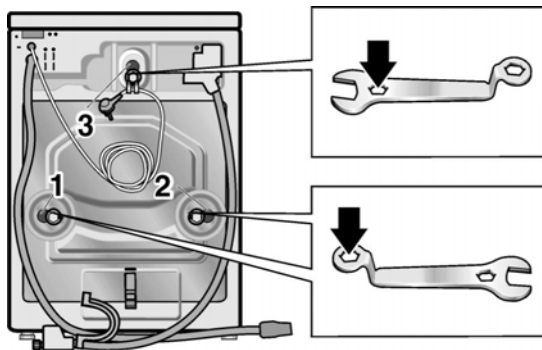

- ❑ Снимите транспортные предохранительные элементы **1** и **2** в комплекте (каждый винт вместе с шайбой и втулкой).



- ❑ Снимите транспортный предохранительный элемент **3** в комплекте (винт вместе с пружиной, шайбой и втулкой), при этом возьмите барабан рукой через открытый загрузочный люк и слегка потяните вперед.

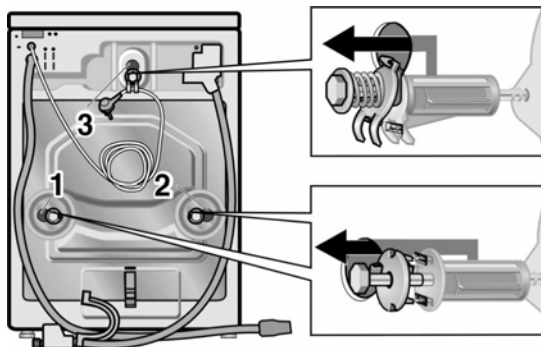

- ❑ Установите на место крышки.

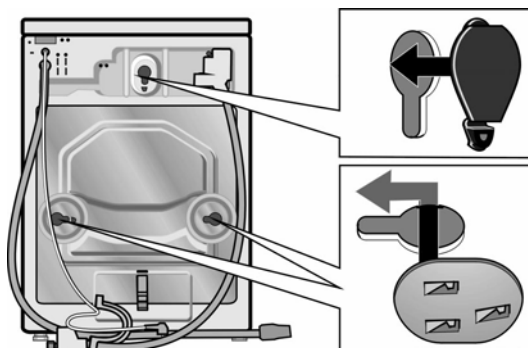

### Сохранение транспортных предохранительных элементов

Транспортные предохранительные элементы следует обязательно сохранять для использования в дальнейшем (например, при переезде на другую квартиру).

- ❑ Сохраняйте транспортные предохранительные элементы **1** и **2** в комплекте (каждый винт вместе с шайбой и втулкой).

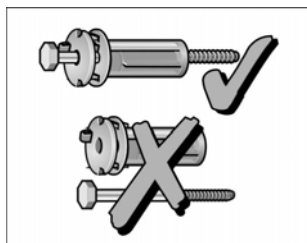

## Длина шлангов и кабелей

### Левостороннее подключение

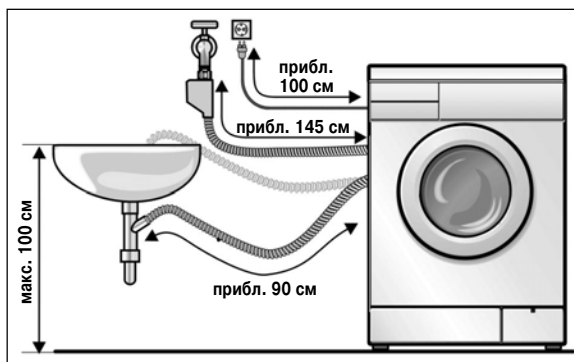

### Правостороннее подключение

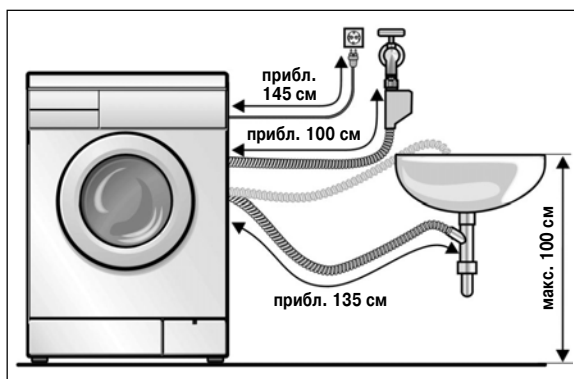

### Удлинительный шланг для системы «Аква-стоп»

Приобретается в специализированном магазине в комплекте:

- Комплект для подключения со шлангом из синтетического материала (примерно 2,50 м), номер для заказа WMZ 2380.

## Подключение воды

### Подача воды

#### **⚠ Опасность поражения электрическим током!**

Нельзя окунать в воду защитное устройство «Аква-стоп» (содержит электромагнитный вентиль).

Для того, чтобы избежать протечек воды и связанного с этим ущерба, обязательно обратите внимание на указания в этом разделе!

#### **Внимание!**

Стиральная машина работает только с холодной питьевой водой. Нельзя подключать машину к смесителю сетевого водоподогревателя без давления.

В сомнительных случаях подключение должен осуществлять специалист.

Шланг для подачи воды нельзя:

- Зажимать или перегибать.
- Изменять или отрезать (не гарантируется прочность).

Учитывайте давление в водопроводной сети:

- Давление воды должно быть в интервале от 1 до 10 бар (при открытом водопроводном кране должно протекать как минимум 8 литров в минуту).
- При более высоком давлении воды следует устанавливать редукционный вентиль.

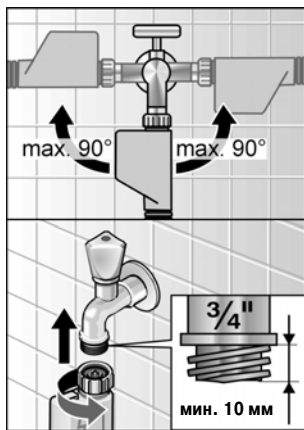

- Подключите шланг для подачи воды к водопроводному крану.

#### **После подключения:**

- Полностью откройте водопроводный кран.
- Проверьте герметичность подключения.

## Слив воды

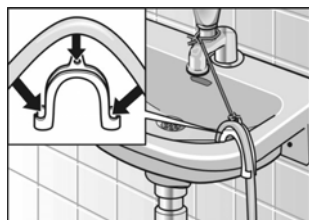
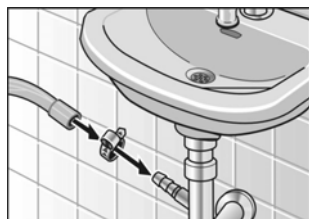

### Внимание!

Сливной шланг нельзя перегибать или растягивать.

Разница по высоте между поверхностью для установки и сливом: макс. 100 см.

Слив в сифон:

- ❑ Место подключения закрепите хомутом для шланга диаметром 24-40 мм (имеется в продаже в специализированном магазине).

Слив в умывальник:

### Внимание!

Не закрывайте пробкой сливное отверстие в умывальнике.

- ❑ Сливной шланг закрепите, так чтобы он не соскользнул.
- ❑ При откачивании убедитесь, что вода сходит достаточно быстро.

## Выравнивание

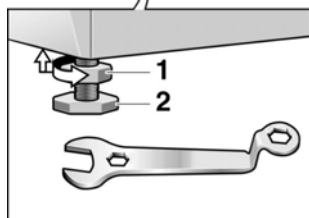

Выровняйте стиральную машину с помощью четырех опор и уровня:

- ❑ Ослабьте гаечным ключом контргайку **1**.
- ❑ Путем вращения опор **2** измените высоту.
- ❑ Затяните контргайку **1**, так чтобы она была прижата к корпусу.

Все четыре опоры должны прочно стоять на полу. Стиральная машина не должна шататься. Контргайки всех четырех опор должны быть прижаты к корпусу!

### Внимание!

Сильные шумы, вибрация и «хождение» машины могут быть следствием неправильного выравнивания!

## Электрическое подключение

### Внимание!

Подключение стиральной машины к сети переменного тока можно осуществлять только с использованием соответствующей предписаниям розетки с заземляющим контактом.

Сетевое напряжение должно соответствовать величине напряжения, которое указано на стиральной машине (на табличке с техническими характеристиками).

На табличке с техническими характеристиками также приведены параметры подключения и требуемая защита предохранителями.

Необходимо гарантировать следующее:

- Вилка и сетевая розетка соответствуют друг другу.
- Провода имеют достаточное поперечное сечение.
- Установленная система заземления соответствует предписаниям.

Замена сетевого кабеля (при необходимости) должна осуществляться только специалистом-электриком.

Сетевую кабель для замены можно приобрести в Сервисной службе.

Не допускается применение штепсельных розеток с несколькими парами контактных гнезд или удлинительного кабеля.

Если используется автомат защитного отключения, разрешается использовать только тип с обозначением . Только это обозначение гарантирует выполнение действующих предписаний.

Нельзя вставлять и извлекать сетевую вилку влажными руками.

При отсоединении от сетевой розетки следует тянуть только за вилку, а не за кабель.

## Транспортировка, например, при переезде на другую квартиру

Перед транспортировкой стиральной машины:

- Закройте водопроводный кран.
- Снимите давление воды в шланге для подачи воды (см. стр. 50).
- Слейте оставшийся моющий раствор (см. стр. 48).
- Отсоедините стиральную машину от электрической сети.
- Снимите шланги.
- Установите на место два нижних транспортных предохранительных элемента.

После транспортировки, установки на место и подключения в соответствии с предписаниями сначала выполните дополнительную программу «Авртрен (откачивание)». Только после этого можно включить первую программу стирки.

## Подготовка и установка транспортных предохранительных элементов

- ❑ Снимите две нижних крышки.
- ❑ Подготовьте транспортные предохранительные элементы: винты вытяните из втулки до такой степени, чтобы концы винтов были заподлицо с торцами втулок.
- ❑ Вставьте транспортные предохранительные элементы **1** и **2** и затяните винты. Выступы шайб должны войти в пазы в задней стенке корпуса.

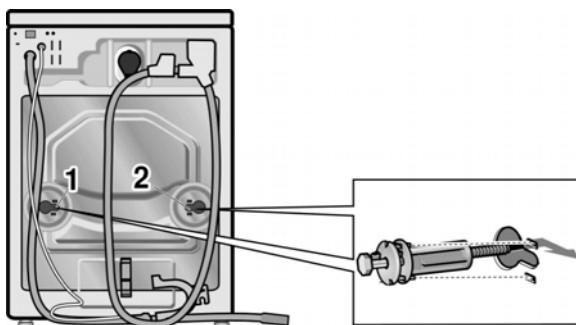

## **Гарантия на систему «Аква-стоп»**

Дополнительно к гарантийным обязательствам Продавца в соответствии с Договором купли-продажи и дополнительно к нашим гарантийным обязательствам по стиральной машине мы гарантируем возмещение в следующих случаях:

1. Если из-за неисправности нашей системы «Аква-стоп» возникнет ущерб, причиненный водой, мы возместим этот ущерб частному пользователю.
2. Эта гарантия действительна на весь срок службы стиральной машины.
3. Гарантийный иск принимается при том условии, что стиральная машина с системой «Аква-стоп» установлена и подключена квалифицированным специалистом в соответствии с нашими инструкциями; гарантия также распространяется на удлинение системы «Аква-стоп» (принадлежность, изготовленная нашей фирмой). Наша гарантия не распространяется на случай неисправности подводящих труб или арматуры до места подключения системы «Аква-стоп» к водопроводному крану.
4. Принципиально стиральная машина с системой «Аква-стоп» не нуждается во время работы в присмотре, а после работы не требуется закрывать водопроводный кран. Только в случае Вашего продолжительного отсутствия дома, например, в случае отпуска на несколько недель, следует закрывать водопроводный кран.

*Изготовитель не исключает возможности распространения данной инструкции также на новые модели продукции, которые будут выведены на рынок после изготовления тиража этой инструкции по эксплуатации при условии, что новые модели продукции будут идентичны актуальным с точки зрения особенностей их эксплуатации.*

*Право на внесение изменений изготовитель оставляет за собой.*



## Краткое руководство

Перед тем, как пользоваться стиральной машиной, обязательно прочтите инструкции по эксплуатации и монтажу и действуйте в соответствии с рекомендациями.

# BOSCH

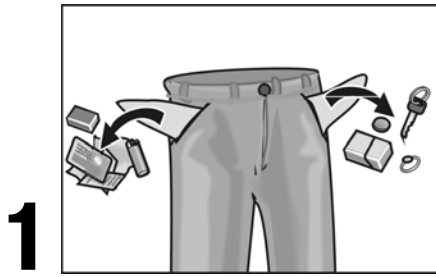

1

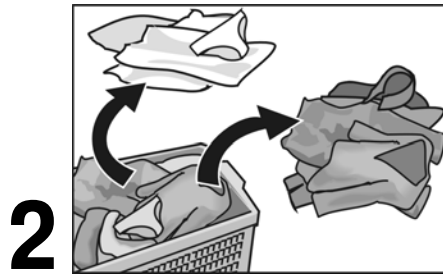

2

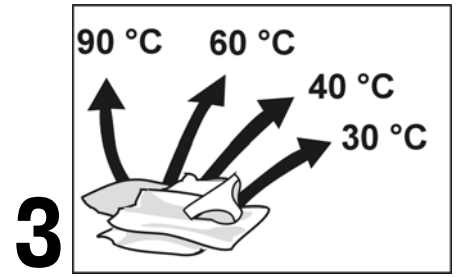

3

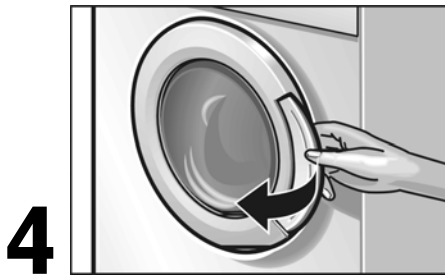

4

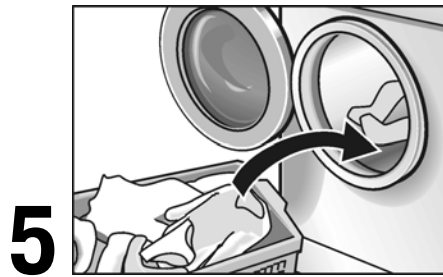

5

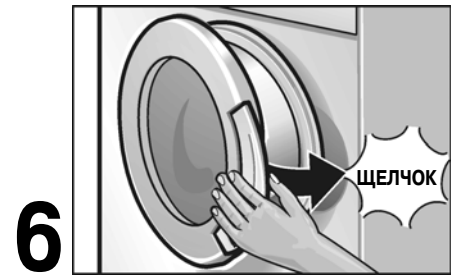

6

При необходимости



7



8

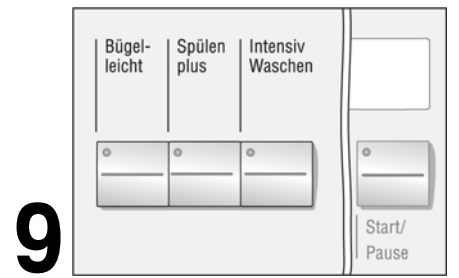

9

При необходимости

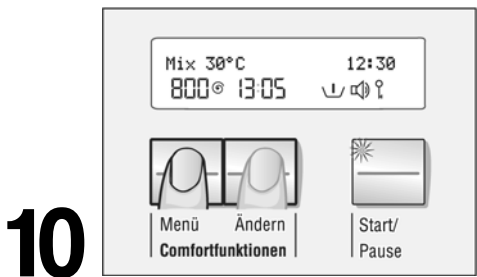

10

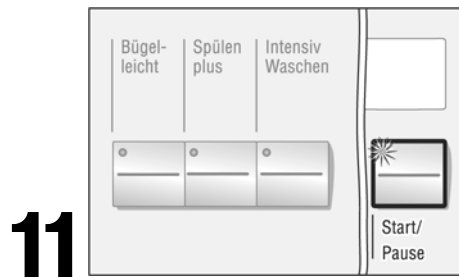

11

После окончания программы

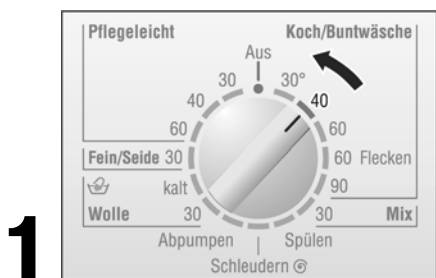

1

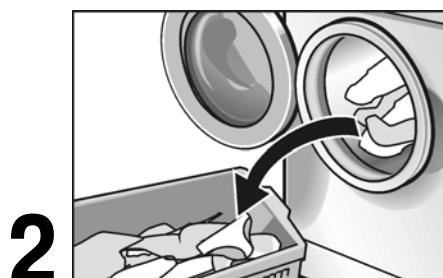

2



# Краткий обзор программ

Вы можете изменить программу с помощью следующих **дополнительных функций и/или настроек меню**:

- клавиши: **«Bügelleicht»:** щадящий отжим,  
**«Spülen plus»:** дополнительный цикл полоскания,  
**«Intensiv Waschen»:** интенсивная стирка,
- в меню можно выбрать: **число оборотов центрифуги при отжиге** или **«Отключение заключительного отжима»** (белье остается лежать в последнем моющем растворе),  
**«Vorwäsche: ja»** (предварительная стирка: да; нельзя выбрать в программах «Mix 30» и «Wolle»).

Вид белья Обратите внимание на символы этикеток по уходу!	Кол-во белья	Программа*	Степень загрязнения	Клавиша дополнительной функции
<b>Прочные текстильные изделия</b> из хлопка или льна, устойчивые к кипячению 	6,0 кг	<b>Buntwäsche 30, 40**, 60°C</b> (Цветное белье)	легкая – средняя	Интенсивная стирка
		<b>Buntwäsche 60°C Flecken**</b> (Цветное белье/Пятна)	средняя с пятнами	Интенсивная стирка
		<b>Kochwäsche 90°C</b> (Белое белье)	средняя	Интенсивная стирка
	До 5 кг	<b>Buntwäsche 30, 40, 60°C</b> (Цветное белье)	легкая	–
		<b>Buntwäsche 30, 40, 60°C</b> (Цветное белье)	средняя – сильная	Интенсивная стирка
		<b>Buntwäsche 60°C Flecken</b> (Цветное белье/Пятна)	средняя – сильная с пятнами	Интенсивная стирка
До 3 кг	<b>Buntwäsche 30, 40, 60°C</b> (Цветное белье)	легкая	–	
	<b>Buntwäsche 60°C Flecken</b> (Цветное белье/Пятна)	легкая – средняя с пятнами	–	
<b>Прочные текстильные изделия из хлопка и текстильные изделия, не требующие особого ухода</b> – различные виды белья могут стираться вместе 	До 3 кг	<b>Mix 30°C</b> (Смешанное белье)	легкая	–
		<b>Mix 30°C</b> (Смешанное белье)	средняя – сильная	Интенсивная стирка
<b>Текстильные изделия, не требующие особого ухода</b> – например, из хлопка, льна, синтетики или смешанных тканей 	До 3 кг (или 8 рубашек)	<b>Pflegeleicht 30, 40, 60°C</b> (Синтетика)	легкая	–
		<b>Pflegeleicht 30, 40**, 60°C</b> (Синтетика)	средняя – сильная	Интенсивная стирка
<b>Чувствительные текстильные изделия</b> , например, из шелка, сатина, синтетики или смешанных тканей (например, гардины) 	До 2 кг	<b>Fein/Seide 30°C</b> (Тонкое белье/шелк)	легкая	–
		<b>Fein/Seide 30°C</b> (Тонкое белье/шелк)	средняя – сильная	Интенсивная стирка
<b>Пригодные для ручной и машинной стирки текстильные изделия из шерсти или полушерсти</b> , например, из кашмира, мохера или ангорской шерсти, а также из пригодного для ручной стирки шелка 	До 2 кг	<b>Wolle, kalt, 30°C</b> (Шерсть, холодная вода)	легкая	–
		<b>Wolle, kalt, 30°C</b> (Шерсть, холодная вода)	средняя – сильная	Интенсивная стирка

## Дополнительные программы

Переключатель программ	Указания/Использование
<b>Полоскание (Spülen)</b>	Отдельный цикл полоскания с заключительным отжимом для полоскания белья после ручной стирки или для подкрахмаливания. Обратите внимание на указания по максимальному числу оборотов центрифуги при отжиге в инструкции по эксплуатации и монтажу.
<b>Отжим (Schleudern) ©</b>	Отдельный цикл отжима белья после ручной стирки. Раствор моющего средства или оставшаяся после полоскания вода откачиваются перед отжимом. Обратите внимание на указания по максимальному числу оборотов центрифуги при отжиге в инструкции по эксплуатации и монтажу.
<b>Откачивание (Abpumpen)</b>	Откачивание по окончании программы стирки оставшейся после полоскания воды, если переключатель установлен в положение «One Endschleudern» (отключение заключительного отжима). Для более щадящей обработки «чувствительного» белья.

\* При выполнении программы с настройкой «Vorwäsche: nein» (предварительная стирка: нет) моющее средство добавляется в ячейку II кюветы для моющих средств (слева), с настройкой «Vorwäsche: ja» (предварительная стирка: да) – в ячейке I и II.

\*\* Настройка программы испытаний согласно стандарту EN 60 456 и IEC 60 456.

Дополнительную информацию Вы найдете в инструкции по эксплуатации и монтажу. Внимательно прочтите эти инструкции и обратите внимание на указания по технике безопасности.

Информация для предварительного ознакомления. Официальной информацией изготовителя не является.