



Thinking of you
Electrolux



EWV 1486 HDW

.....
RU СТИРАЛЬНАЯ МАШИНА

.....
ИНСТРУКЦИЯ ПО
ЭКСПЛУАТАЦИИ

2

LV VEĻAS MAŠĪNA

LIETOSANAS INSTRUKCIJA 29



СОДЕРЖАНИЕ

1. СВЕДЕНИЯ ПО ТЕХНИКЕ БЕЗОПАСНОСТИ	3
2. УКАЗАНИЯ ПО БЕЗОПАСНОСТИ	4
3. ОПИСАНИЕ ИЗДЕЛИЯ	6
4. ПАНЕЛЬ УПРАВЛЕНИЯ	7
5. ПРОГРАММЫ	8
6. ПОКАЗАТЕЛИ ПОТРЕБЛЕНИЯ	11
7. РЕЖИМЫ	11
8. ПЕРЕД ПЕРВЫМ ИСПОЛЬЗОВАНИЕМ	13
9. ЕЖЕДНЕВНОЕ ИСПОЛЬЗОВАНИЕ - СТИРКА	13
10. ЕЖЕДНЕВНОЕ ИСПОЛЬЗОВАНИЕ – СУШКА	17
11. ЕЖЕДНЕВНОЕ ИСПОЛЬЗОВАНИЕ – СТИРКА И СУШКА	18
12. УКАЗАНИЯ И РЕКОМЕНДАЦИИ	19
13. УХОД И ОЧИСТКА	21
14. ПОИСК И УСТРАНЕНИЕ НЕИСПРАВНОСТЕЙ	25
15. ТЕХНИЧЕСКИЕ ДАННЫЕ	27
16. ОХРАНА ОКРУЖАЮЩЕЙ СРЕДЫ	27

МЫ ДУМАЕМ О ВАС

Благодарим Вас за приобретение прибора Electrolux. Вы выбрали изделие, за которым стоят десятилетия профессионального опыта и инноваций. Уникальное и стильное, оно создавалось с заботой о Вас. Поэтому когда бы Вы ни воспользовались им, Вы можете быть уверены: результаты всегда будут превосходными.

Добро пожаловать в Electrolux!

На нашем веб-сайте Вы сможете:



Найти рекомендации по использованию изделий, руководства по эксплуатации, мастер устранения неисправностей, информацию о техническом обслуживании:
www.electrolux.com



Зарегистрировать свое изделия для улучшения обслуживания:
www.electrolux.com/productregistration



Приобрести дополнительные принадлежности, расходные материалы и фирменные запасные части для своего прибора:
www.electrolux.com/shop

ПОДДЕРЖКА ПОТРЕБИТЕЛЕЙ И СЕРВИСНОЕ ОБСЛУЖИВАНИЕ

Мы рекомендуем использовать оригинальные запчасти.

При обращении в сервис-центр следует иметь под рукой следующую информацию.

Данная информация находится на табличке с техническими данными. Модель, код изделия (PNC), серийный номер.



Внимание / Важные сведения по технике безопасности.



Общая информация и рекомендации



Информация по защите окружающей среды

Право на изменения сохраняется.

1. СВЕДЕНИЯ ПО ТЕХНИКЕ БЕЗОПАСНОСТИ

Перед установкой и эксплуатацией прибора внимательно ознакомьтесь с приложенным руководством. Производитель не несет ответственность за травмы и повреждения, полученные/вызванные неправильной установкой и эксплуатацией. Побойтесь о том, чтобы данное руководство было у Вас под рукой на протяжении всего срока службы прибора.

1.1 Безопасность детей и лиц с ограниченными возможностями



ВНИМАНИЕ!

Существует риск удушья, получения травм или стойких нарушений нетрудоспособности.

- Не допускайте лиц, включая детей, с ограниченной чувствительностью, умственными способностями или не обладающих необходимыми знаниями, к эксплуатации прибора. Они должны находиться под присмотром или получить инструкции от лица, ответственного за их безопасность.
- Не позволяйте детям играть с прибором.
- Храните все упаковочные материалы вне досягаемости детей.
- Храните все средства для стирки вне досягаемости детей.
- Не подпускайте детей и домашних животных к прибору, когда его дверца открыта.
- Если прибор оснащен устройством защиты от детей, рекомендуем Вам включить это устройство.

1.2 Общие правила техники безопасности

- Перед выполнением операций по чистке и уходу выключите прибор и извлеките вилку сетевого шнура из розетки.
- Не изменяйте параметры данного прибора.
- Соблюдайте максимально допустимую загрузку в 8 кг (см. Главу «Таблица программ»).

2. УКАЗАНИЯ ПО БЕЗОПАСНОСТИ

2.1 Установка

- Удалите всю упаковку и транспортировочные болты.
- Транспортировочные болты следует сохранить. При повторном перемещении прибора следует заблокировать барабан.
- Не устанавливайте и не подключайте прибор, имеющий повреждения.
- Не устанавливайте и не используйте прибор при температуре ниже 0°C, а также в местах, где он может быть подвержен воздействию погодных условий.
- Следуйте приложенным к прибору инструкциям по установке.
- Убедитесь, что пол на месте установки прибора ровный, прочный, чистый и не боится нагрева.
- Не устанавливайте прибор там, где его дверцу будет невозможно полностью открыть.
- Прибор имеет большой вес: соблюдайте предосторожность при его перемещении. Всегда используйте защитные перчатки.
- Убедитесь, что между дном прибора и полом имеется достаточная вентиляция.
- Для обеспечения необходимого пространства между прибором и ковровым покрытием отрегулируйте высоту ножек прибора.

Подключение к электросети



ВНИМАНИЕ!

Существует риск пожара и поражения электрическим током.

- Прибор должен быть заземлен.
- Убедитесь, что параметры электропитания, указанные на табличке с техническими данными, соответствуют параметрам электросети. В противном случае вызовите электрика.
- Включайте прибор только в установленную надлежащим образом электророзетку с защитным контактом.
- Не пользуйтесь тройниками и удлинителями.
- Следите за тем, чтобы не повредить вилку и сетевой кабель. В случае необходимости

замены сетевого шнура она должна быть выполнена нашим сервисным центром.

- Вставляйте вилку сетевого кабеля в розетку только во конце установки прибора. Убедитесь, что после установки имеется доступ к вилке.
- Для отключения прибора от электросети не тяните за кабель электропитания. Всегда беритесь за саму вилку.
- Не беритесь за кабель электропитания или за его вилку мокрыми руками.
- Данный прибор соответствует директивам Е.Е.С.

Подключение к водопроводу

- Следите за тем, чтобы не повредить шланги для воды.
- При подключении прибора к водопроводу должны использоваться новые комплекты шлангов, поставляемые с ним. Использовать старые комплекты шлангов нельзя.
- Перед подключением прибора к новым или давно не использовавшимся трубам дайте воде стечь, пока она не станет чистой.
- Перед первым использованием прибора убедитесь в отсутствии протечек.

2.2 Эксплуатация



ВНИМАНИЕ!

Существует риск травмы, поражения электрическим током, пожара, получения ожогов или повреждения прибора.

- Используйте прибор только в жилых помещениях.
- Не изменяйте параметры данного прибора.
- Не кладите на прибор, рядом с ним или внутрь него легковоспламеняющиеся материалы или изделия, пропитанные легковоспламеняющимися веществами.
- Не прикасайтесь к стеклянной части дверцы во время работы программы стирки. Дверца может быть горячей.
- Удостоверьтесь, что из белья извлечены все металлические предметы.
- Заключительный этап программы сушки выполняется без нагревания (цикл охлаждения), чтобы обеспечить сохранность белья.

В случае остановки прибора до завершения цикла сушки немедленно извлеките белье и разложите его для обеспечения рассеивания тепла.

- В случае использования средства для стирки, смягчителя для ткани или аналогичных продуктов следуйте инструкции на их упаковке.
- Убирайте ворс, скопившийся вокруг прибора.
- Не сушите поврежденные изделия с набивкой или наполнителями.
- Не сушите предметы из вспененной резины (патековая губка), шапочки для душа, водостойкие текстильные изделия и изделия на резиновой основе.
- Перед тем как сушить в сушильном барабане вещи, находившиеся в контакте с такими веществами, как растительное масло, ацетон, спиртное, бензин, керосин, пятновыводители, скипидар, воск и средства для удаления воска, выстирайте их в горячей воде с увеличенным количеством стирального порошка.
- Не сушите вещи, подвергшиеся чистке с помощью химических веществ.
- Не допускайте оставления в карманах одежды газовых и бензиновых зажигалок или спичек.
- Сушите только ткани, для которых допускается сушка в сушильном барабане. Следуйте указаниям на ярлыке.
- Не сушите в приборе нестиранные вещи.
- Если при стирке белья использовался пятновыводитель, то перед тем, как помещать белье в прибор, следует выполнить дополнительный цикл полоскания.
- Пластмассовые предметы не являются жаростойкими.
 - В случае использования мерного шарика для моющего средства извлеките его перед запуском программы сушки.

- Не используйте мерный шарик для моющего средства при выборе программы «нон-стоп».



ВНИМАНИЕ!

Это может привести к повреждению прибора или травмам.

- Не садитесь и не вставайте на открытую дверцу.
- Превышать максимальную загрузку запрещено.
- Не сушите в приборе неотжатые вещи.

2.3 Уход и очистка



ВНИМАНИЕ!

Это может привести к повреждению прибора или травмам.

- Перед выполнением операций по чистке и уходу выключите прибор и извлеките вилку сетевого шнура из розетки.
- Не используйте для очистки прибора подаваемую под давлением воду или пар.
- Протирайте прибор мягкой влажной тряпкой. Используйте только нейтральные моющие средства. Не используйте абразивные средства, царапающие губки, растворители или металлические предметы.

2.4 Утилизация



ВНИМАНИЕ!

Существует опасность травмы или удушья.

- Отключите прибор от сети электропитания.
- Отрежьте кабель электропитания и утилизируйте его.
- Удалите защелку дверцы, чтобы предотвратить риск ее заперения на случай, если внутри прибора окажутся дети и домашние животные.

3. ОПИСАНИЕ ИЗДЕЛИЯ

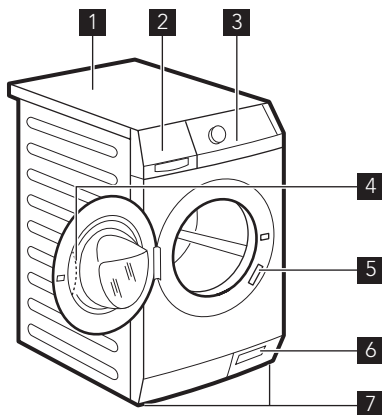

- 1 Верхняя панель
- 2 Дозатор средства для стирки
- 3 Панель управления
- 4 Рукоятка дверцы
- 5 Табличка с техническими данными
- 6 Фильтр сливного насоса
- 7 Ножки для выравнивания прибора

3.1 Функция «Защита от детей»

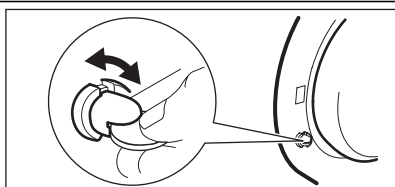

Если данное устройство включено, то закрыть дверцу невозможно. Это позволяет избежать опасности запираия дверцы в случае попадания в барабан детей или домашних животных. Чтобы включить данное устройство, поверните переключатель по часовой стрелке так, чтобы канавка оказалась в горизонтальном положении. Чтобы выключить данное устройство, поверните переключатель против часовой стрелки так, чтобы канавка оказалась в вертикальном положении.

3.2 Набор крепежных накладок (4055171146)

Имеется в продаже в ближайшем авторизованном магазине.

При установке прибора на цоколе закрепите прибор крепежными накладками. Следуйте инструкциям, прилагаемым к комплекту.

4. ПАНЕЛЬ УПРАВЛЕНИЯ

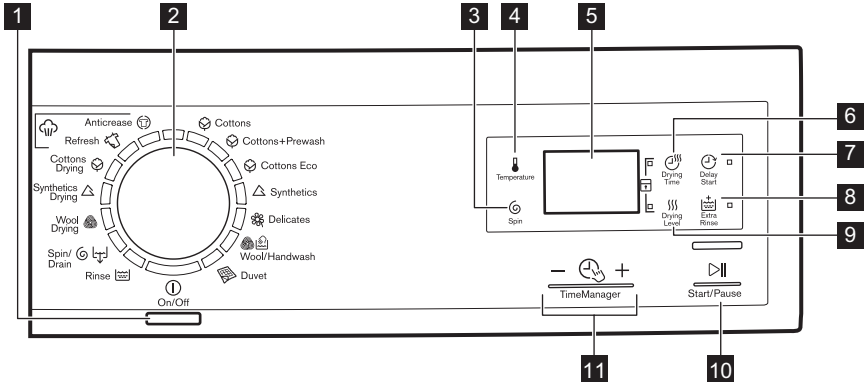



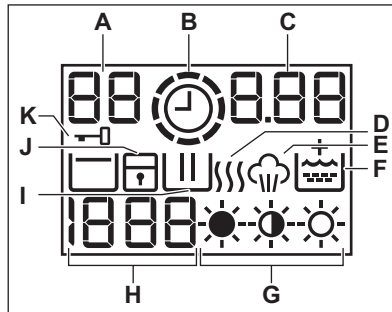

- 1** Кнопка «Вкл/Выкл»
- 2** Селектор программ
- 3** Сенсорное поле снижения скорости отжима
- 4** Сенсорное поле температуры
- 5** Дисплей
- 6** Сенсорное поле «Время сушки»
- 7** Сенсорное поле отсрочки пуска
- 8** Сенсорное поле дополнительного полоскания
- 9** Сенсорное поле «Уровень сушки»
- 10** Сенсорное поле «Пуск/Пауза»
- 11** Time Manager сенсорные поля













4.1 Дисплей





- A)** Область температуры:
 - : Индикатор температуры
 - : Индикатор холодной воды
- B)** : Индикатор Time Manager
- C)** Область отображения времени:
 - : Продолжительность программы
 - : Отсрочка пуска
 - : Коды ошибки
 - : Сообщение об ошибке
- : Программа завершена
- D)** : Этап сушки
- E)** : Этап обработки паром
- F)** : Постоянная функция дополнительного полоскания
- G)** : Индикаторы уровней сушки
- H)** Область отжима:
 - : Индикатор скорости отжима
 - : Индикатор стирки без отжима

-  : Индикатор остановки с водой в баке
- И)  : Этап стирки
- Ж)  : Индикатор функции «Защита от детей».
- К)  : Индикатор блокировки дверцы















5. ПРОГРАММЫ

Программа Диапазон температур	Тип загрузки и степень загрязненности Максимальная нагрузка, максимальный отжим
Программы стирки	
 Хлопок 90°C – Холодная стирка	Белый хлопок и цветной хлопок (обычное и легкое загрязнение). 8 кг, 1400 об/мин
 Хлопок+предварительная стирка 90°C – Холодная стирка	Белый хлопок и цветной хлопок (сильное и легкое загрязнение). 8 кг, 1400 об/мин
 Хлопок Эконом ¹⁾ 60°C – 40°C	Белый и нелиняющий цветной хлопок. Обычное загрязнение. 8 кг, 1400 об/мин
 Синтетика 60°C – Холодная стирка	Изделия из синтетических или смесовых тканей. Обычное загрязнение. 8 кг, 1200 об/мин
 Деликатные ткани 40°C – Холодная стирка	Деликатные ткани, например, из акрила, вискозы и полиэстера. Обычное загрязнение. 4 кг, 1200 об/мин
  Шерсть/Ручная стирка 40°C – Холодная стирка	Для шерстяных изделий, пригодных для машинной стирки, а также для шерстяных изделий, подлежащих ручной стирке, и изделий из тонких тканей, имеющих на этикетке символ «Ручная стирка». 2 кг, 1200 об/мин
 Одеяла 60°C – Холодная стирка	Специальная программа для стирки одного одеяла из синтетики, стеганого или пухового одеяла, покрывала и т.д. 3 кг, 800 об/мин
 Полоскание Стирка в холодной воде	Полоскание и отжим белья. Все ткани. 8 кг, 1400 об/мин
  Отжим/Слив	Отжим белья и слива воды из барабана. Все ткани. 8 кг, 1400 об/мин
Программы сушки	
  Сушка шерсти	Программа сушки для изделий из шерсти
  Сушка синтетики	Программа сушки для изделий из синтетики
  Сушка хлопка	Программа сушки для изделий из хлопка

Программа Диапазон температур	Тип загрузки и степень загрязненности Максимальная нагрузка, максимальный отжим
Программы обработки паром	
 Освежить паром	Паровая программа для хлопка и синтетических тканей Данный цикл используется, чтобы избавиться от запахов.
 Паровая программа – разглаживание	Паровая программа для хлопка и синтетических тканей. Данный этап помогает избавиться от складок на одежде.



1) «Энергосберегающая программа для хлопка» при 60°C и загрузке 8 кг является эталонной программой для расчета данных, указанных на табличке энергопотребления в соответствии с евростандартом EEC 92/75. Выбор этой программы обеспечивает хорошие результаты стирки и уменьшает потребление электроэнергии. Продолжительность программы стирки при этом увеличивается.

Совместимость программных функций

Программа					
	■	■	■	■	■
 с предварительной стиркой	■	■	■	■	■
 Eco	■	■	■	■	■
	■	■	■	■	■
	■	■	■	■	■
	■	■	■	■	
	■			■	
	■	■	■	■	■
  1)	■	■		■	

1) При выборе параметра «Без отжима» доступен только этап слива.

5.1 Программы для автоматической сушки

Степень сушки	Тип ткани	Загрузка
 Очень сухо Для изделий из махровых тканей	Хлопок и лен (купальные халаты, полотенца и т.д.).	до 6 кг
 В шкаф Для вещей, которые предстоит убраться на хранение	Хлопок и лен (купальные халаты, полотенца и т.д.).	до 6 кг
	Синтетические или смесовые ткани (джемперы, блузки, нижнее белье, кухонное белье)	до 3 кг
 Под утюг Для глажки	Хлопок и лен (простыни, скатерти, рубашки и т.д.)	до 6 кг

5.2 Программы для сушки с заданным временем

Уровень сухости	Тип ткани	Загрузка (кг)	Скорость отжима (об/мин)	Рекомендуемое время (мин)
Очень сухо Для изделий из махровых тканей	Хлопок и лен (купальные халаты, полотенца и т.д.).	6	1400	225 - 245
		4	1400	135 - 155
		2	1400	95 - 105
В шкаф¹⁾ Для вещей, которые предстоит убраться на хранение	Хлопок и лен (купальные халаты, полотенца и т.д.).	6	1400	215 - 235
		4	1400	125 - 145
		2	1400	85 - 95
В шкаф Для вещей, которые предстоит убраться на хранение	Синтетические или смесовые ткани (джемперы, блузки, нижнее белье, кухонное белье)	3	1200	135 - 145
		1	1200	40 - 50
Под утюг Для белья, подлежащего глажке	Хлопок и лен (простыни, скатерти, рубашки и т.д.)	6	1400	185 - 205
		4	1400	95 - 115
		2	1400	75 - 85
Сушка шерсти	Шерсть (джемперы)	1	1200	110 - 130

1) Советы для тестирующей организации

Тестирование в соответствии с нормами EN 50229 должно производиться с ПЕРВОЙ загрузкой весом 5 кг (состав загрузки: наволочка и полотенца) с выбором программы АВТОМАТИЧЕСКОЙ СУШКИ «В ШКАФ» для изделий из хлопка.

ВТОРАЯ загрузка для сушки должна иметь вес 3 кг (состав загрузки: 3 простыни и полотенца); тестирование должно проводиться с выбором программы АВТОМАТИЧЕСКОЙ СУШКИ «В ШКАФ» для изделий из хлопка.

6. ПОКАЗАТЕЛИ ПОТРЕБЛЕНИЯ

Этапы	Энергопотребление (кВтч)	Потребление воды (литры)	Продолжительность программы (в минутах)
Белый хлопок 90°	2.50	76	В ходе выполнения программ обращайтесь внимание на дисплей на панели управления.
Хлопок 60°	1.60	72	
Энергосберегающая программа для хлопка 60°C ¹⁾	1.04	59	
Хлопок 40°	1.00	72	
Синтетика 40°	0.60	50	
Деликатные ткани 40°	0.70	60	
Шерсть/Ручная стирка 30°C	0.35	57	

¹⁾ «Энергосберегающая программа для хлопка» при 60°C и загрузке 8 кг является эталонной программой для расчета данных, указанных на табличке энергопотребления в соответствии с евростандартом ЕЕС 92/75.



Приведенные в данной таблице данные по расходу являются исключительно ориентировочными, так как они могут изменяться в зависимости от количества и типа белья, температуры водопроводной воды и температуры окружающей среды.

7. РЕЖИМЫ

7.1 Температура

Используйте эту функцию для изменения температуры по умолчанию.

Индикатор = холодная вода.

На дисплее отобразится текущая температура.

7.2 Отжим

С помощью этой функции можно изменить скорость отжима по умолчанию.

При этом загорится индикатор заданной скорости.

Дополнительные функции отжима:

Без отжима

- Используйте эту функцию для пропуска всех этапов отжима. Доступен только этап слива воды.

- Загорится соответствующий индикатор.
- Используйте данную функцию для очень деликатных тканей.
- Для некоторых программ стирки на этапе полоскания используется больший объем воды.

Остановка с водой в баке

- Используйте эту функцию для предотвращения образования складок на белье.
- Загорится соответствующий индикатор.
- По завершении программы в барабане остается вода.
- Барабан регулярно совершает вращения для предотвращения образования складок на белье.
- Дверца остается заблокированной.
- Чтобы открыть дверцу, необходимо слить воду.



Для слива воды см. главу «По окончании программы».

7.3 Время сушки

Данная функция позволит задать время для сушки изделий. На дисплее отобразится текущее значение настройки.

При каждом нажатии на это сенсорное поле значение времени увеличивается на 5 минут.



Не все значения времени подходят и доступны для выбора ко всем видам тканей.

7.4 Задержка пуска

С помощью этой функции можно отложить запуск программы на срок от 30 минут до 20 часов.

На дисплее отображается соответствующий индикатор.

7.5 Доп. полоскание

С помощью этой функции можно добавить в программу стирки фазу дополнительного полоскания.

Используйте данную функцию в случае аллергии на средства для стирки или если вода в вашем регионе отличается мягкостью. Загорится соответствующий индикатор.

7.6 Автоматическая сушка

С помощью этой кнопки можно задать автоматический выбор уровня сушки. На дисплее отобразится символ заданной степени сушки.

- Программа «Очень сухо» для изделий из хлопка
- Программа сушки «В шкаф» для изделий из хлопка и синтетики
- Программа сушки «Под утюг» для изделий из хлопка

7.7 Time Manager —

При выборе программы стирки на дисплее отображается ее продолжительность по умолчанию.

Нажмите — или +, чтобы уменьшить или увеличить продолжительность программы. Time Manager может использоваться только с программами в таблице.

Индикатор				Режим «ЭКОНОМ»
1)	■	■		
	■	■	■	
	■	■		
	■	■	■	■
	■	■		
	■2)	■2)	■	
	■	■		
3)	■	■	■2)	■2)

1) Быстрый: для освежения белья.

2) Продолжительность программы по умолчанию.

3) Длительный: для стирки сильнозагрязненного белья.

7.8 Защита от детей

С помощью этой функции можно заблокировать панель управления от детей.

- Чтобы **включить/отключить** эту опцию, нажмите и одновременно до тех пор, пока **не загорится/отключится** индикатор.

Можно включить эту функцию:

- После нажатия селекторы программ и функций блокируются.
- До нажатия кнопки : в этом случае включить прибор будет невозможно.

7.9 Постоянное дополнительное полоскание

С помощью этой функции можно включить постоянное дополнительное полоскание при установке новой программы.

- Чтобы **включить/отключить** эту опцию, нажмите и одновременно до тех пор, пока **не загорится/отключится** индикатор.

7.10 Звуковая сигнализация

Звуковые сигналы подаются в следующих случаях:

- По завершении работы программы.
 - В случае неисправности прибора.
- Чтобы **включить/отключить** звуковые сигналы, нажимайте **[[[[** и **[]]** одновременно в течение 6 секунд.



При обнаружении неисправности звуковые сигналы будут подаваться даже в случае их отключения.

8. ПЕРЕД ПЕРВЫМ ИСПОЛЬЗОВАНИЕМ

1. Залейте 2 литра воды в отсек моющего средства для фазы стирки. При этом активируется система слива.
2. Поместите небольшое количество моющего средства в отсек для фазы стирки.
3. Не загружая в прибор белья, выберите и запустите программу для стирки изделий

из хлопчатобумажных тканей при максимальной температуре. В результате этой операции из барабана и бака будут удалены все загрязнения.

9. ЕЖЕДНЕВНОЕ ИСПОЛЬЗОВАНИЕ - СТИРКА

9.1 Загрузка белья

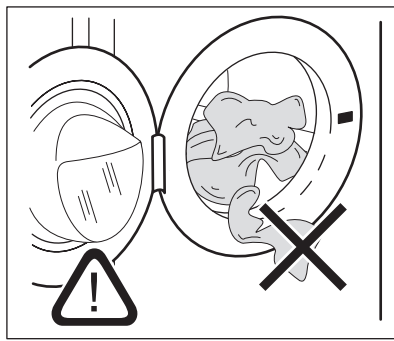

1. Откройте дверцу прибора;
2. Поместите белье в барабан по одной вещи. Перед загрузкой встряхните каждое загружаемое изделие. Не превышайте норму загрузки при укладке белья в барабан.
3. Закройте дверцу.



ПРЕДУПРЕЖДЕНИЕ!

Убедитесь, что белье не зажато между уплотнением и дверцей. Это может привести к протечке или повреждению белья.

9.2 Добавление средства для стирки и добавок

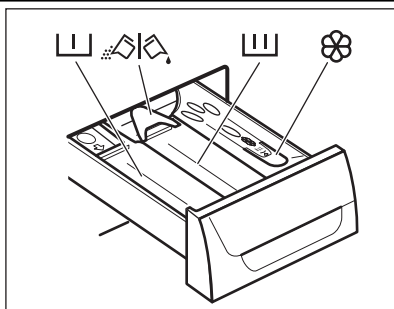

- Отмерьте количество средства для стирки и кондиционера для ткани.
- Осторожно закройте отсек средства для стирки.



Отсек мощного средства для фазы предварительной стирки.



Отсек мощного средства для фазы стирки.



Отсек для жидких добавок (кондиционера для тканей, средства для подкрахмаливания).



Заслонка для порошкового или жидкого мощного средства.

Жидкое моющее средство или стиральный порошок

1.

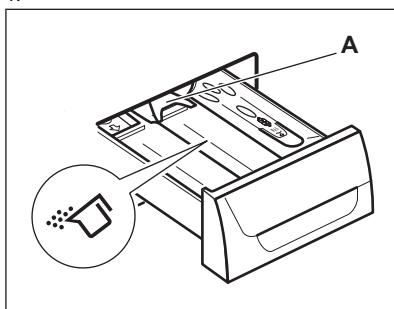

2.

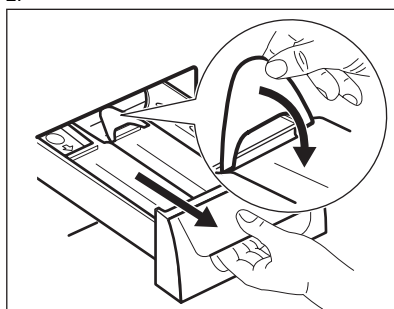

3.

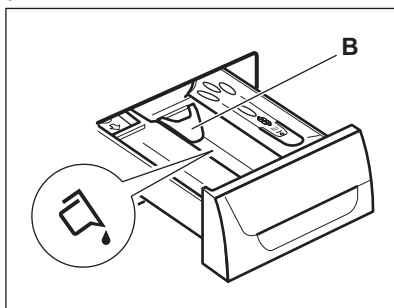

4.

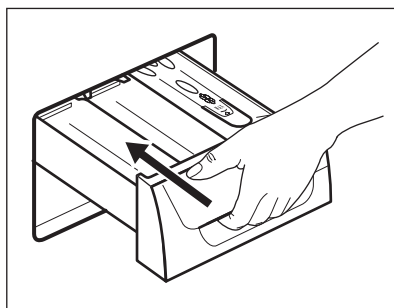

- Положение **A** для стирального порошка (заводская настройка).
- Положение **B** для жидких моющих средств.



При использовании жидкого моющего средства:

- Не используйте гелеобразные или густые жидкие средства для стирки.
- Не превышайте максимальный уровень жидкого моющего средства.
- Не используйте этап предварительной стирки.
- Не используйте функцию задержки пуска.

9.3 Включение прибора

Нажмите кнопку On/Off для включения или отключения прибора. При включении прибора выдается звуковой сигнал.

9.4 Выбор программы

1. Выберите программу стирки, повернув селектор программ:
 - При этом загорится индикатор соответствующей программы.
 - Индикатор ▷|| мигает.
 - На дисплее отображается уровень Time Manager, продолжительность программы и индикаторы фаз программы
2. В случае необходимости измените температуру, скорость отжима, продолжительность цикла или включите доступные функции. При активации функции загорается ее индикатор.



При ошибочной установке на дисплее отобразится сообщение Err.

9.5 Запуск программы без задержки пуска

Нажмите ▷||:

- Индикатор ▷|| перестает мигать и включается.
- Индикатор ||| начнет мигать на дисплее.
- Программа запускается, дверца закрыта, на дисплее появляется индикатор —□.
- В ходе набора прибором воды на короткое время может включиться сливной насос.



Примерно через 15 минут после запуска программы:

- Прибор автоматически регулирует продолжительность программы в соответствии с объемом белья.
- На дисплее отобразится новое значение.

9.6 Запуск программы с использованием задержки пуска

- Нажимайте ↻, пока на дисплее не отобразится нужное значение задержки. Соответствующий индикатор загорается на дисплее.
- Нажмите ▷||:
 - Прибор начнет обратный отсчет времени.
 - После завершения обратного отсчета произойдет автоматический запуск программы.



Можно отменить или изменить значение задержки до нажатия ▷||.

Для отмены задержки пуска:

1. Нажмите ▷||, чтобы перевести прибор в режим паузы.
 2. Нажимайте ↻, пока на дисплее не появится □.
- Вновь нажмите ▷|| для немедленного запуска программы.

9.7 Прерывание программы и изменение выбранных функций

Ряд функций можно изменить до того, как они будут запущены.

1. Нажмите на ▷||. Замигает индикатор.
2. Внесите изменения в функции.
3. Вновь нажмите ▷||. Выполнение программы будет продолжено.

9.8 Отмена программы

1. Нажимайте кнопку ① в течение нескольких секунд, чтобы отменить программу и отключить прибор.
2. Чтобы включить прибор, еще раз нажмите ту же кнопку. Теперь можно выбрать новую программу стирки.



В машине не работает водоотвод.

9.9 Откройте дверцу



При выполнении программы или в случае использования задержки пуска дверца прибора блокируется, а на дисплее отображается индикатор .



ПРЕДУПРЕЖДЕНИЕ!

Если температура или уровень воды в барабане слишком высоки, дверцу нельзя будет открыть.





Откройте дверцу прибора при использовании задержки пуска:

1. Нажмите , чтобы перевести прибор в режим паузы.
2. Дождитесь отключения индикатора блокировки двери .
3. Откройте дверцу.
4. Закройте дверцу и нажмите  снова. Задержка пуска продолжается.

Откройте дверцу при выполнении программы:

1. Нажимайте кнопку  в течение нескольких секунд, чтобы отключить прибор.
2. Подождите несколько минут, а затем осторожно откройте дверцу.
3. Закройте дверцу прибора.
4. Снова задайте программу.





9.10 По окончании программы

- Прибор автоматически завершает работу.
- Подается звуковой сигнал (если он включен).
- На дисплее высвечивается .
- Индикатор  гаснет.
- Индикатор блокировки дверцы  гаснет.
- Выньте белье из прибора. Убедитесь, что барабан пуст.
- Оставьте дверцу приоткрытой для предотвращения образования плесени и неприятных запахов.
- Закройте водопроводный вентиль.
- Нажимайте кнопку  в течение нескольких секунд, чтобы отключить прибор.

Программа стирки завершена, но в барабане осталась вода.

- Барабан регулярно совершает вращения для предотвращения образования складок на белье;
- Включен индикатор дверцы . Дверца остается заблокированной.
- Чтобы открыть дверцу, необходимо слить воду.

Для слива воды:

1. При необходимости понизьте скорость отжима. При установке  прибор выполнит только слив.
2. Нажмите на . Прибор произведет слив воды и отжим.
3. По окончании программы индикатор блокировки дверцы  погаснет, дверцу можно будет открыть.
4. Нажимайте кнопку  в течение нескольких секунд, чтобы отключить прибор.



Прибор автоматически произведет слив воды и отжим приблизительно через 18 часов (за исключением программ стирки шерстяных изделий).

9.11 AUTO Stand-by в некоторых моделях

Функция AUTO Stand-by автоматически выключает прибор для снижения потребления электроэнергии, если:

- Прибор не используется в течение 5 минут перед нажатием .

Нажмите кнопку , чтобы включить прибор вновь.

- Спустя пять минут после окончания программы стирки.

Нажмите кнопку , чтобы включить прибор вновь.

На дисплее отображается конец последней заданной программы.



Для выбора новой программы стирки поверните селектор программ.

10. ЕЖЕДНЕВНОЕ ИСПОЛЬЗОВАНИЕ – СУШКА









ВНИМАНИЕ!

Откройте водопроводный вентиль. Поместите сливной шлаг в раковину или подсоедините его к сливу.

- Нажмите и удерживайте  в течение нескольких секунд, чтобы включить прибор.
- Загрузите в прибор вещи по одной.
- Поверните селектор программа на программу, применимую к белью, которое предстоит высушить.
- На дисплее высветится индикатор сушки .

АВТОМАТИЧЕСКИЙ ВЫБОР УРОВНЯ СУШКИ:

- Многократным нажатием на кнопку  добейтесь отображения на дисплее одного из уровней сушки:
 -  : Индикатор уровня сушки «ПОД УТЮГ» для изделий из хлопка
 -  : Индикатор уровня сушки «В ШКАФ» для изделий из хлопка и синтетики
 -  : Индикатор уровня сушки «ОЧЕНЬ СУХО» для изделий из хлопка
- На дисплее появляется значение времени, вычисленное в расчете на размер загрузки по умолчанию. Если объем загрузки больше или меньше размера по умолчанию, прибор автоматически регулирует значение времени в ходе цикла.
- Для начала выполнения программы нажмите на .

На дисплее отобразится индикатор блокировки дверцы . Замигает индикатор сушки .





Не все уровни сушки доступны для всех видов белья.

СУШКА С ЗАДАННЫМ ВРЕМЕНЕМ:

- Многократным нажатием на  выберите необходимое значение времени (см. Таблицу программ сушки).
- На дисплее отобразится значение «10 минут». При каждом нажатии на это сенсорное поле значение времени увеличивается на 5 минут.

На дисплее отобразится заданное значение времени, например, **40**.

- Через несколько секунд на дисплее отобразится новое значение времени: **43**. Прибор также рассчитывает продолжительность этапов антискминания и охлаждения.
- Для начала выполнения программы нажмите на . На дисплее будет регулярно появляться новое значение времени.

Замигает индикатор сушки .





На дисплее отобразится индикатор блокировки дверцы .



Если заданная продолжительность этапа сушки равна только 10 минутам, прибор выполнит только этап охлаждения.

Если белье недостаточно сухое, снова задайте короткий отрезок времени сушки.

10.1 По окончании программы сушки





- Прибор автоматически завершает работу.
- Выдается звуковой сигнал, (если эта функция включена).
- На дисплее высвечивается .
- Индикатор  гаснет.
- В последние минуты цикла сушки прибором производятся этапы охлаждения и антискминания. Дверца все еще заблокирована.
- Когда символ блокировки дверцы  пропадет с дисплея, дверцу можно будет открыть.
- Нажимайте кнопку  в течение нескольких секунд, чтобы отключить прибор. Через несколько минут после окончания программы стирки функция экономии электроэнергии автоматически выключит прибор.
- Выньте белье из прибора. Убедитесь, что барабан пуст.
- Оставьте дверцу приоткрытой для предотвращения образования плесени и неприятных запахов.
- Закройте водопроводный вентиль.

11. ЕЖЕДНЕВНОЕ ИСПОЛЬЗОВАНИЕ – СТИРКА И СУШКА

11.1 программа «НОН-СТОП»

- Нажмите и удерживайте кнопку  в течение нескольких секунд, чтобы отключить прибор.
- Загрузите в прибор вещи по одной.
- Заполните соответствующие отделения дозатора средством для стирки и добавками.
- Поверните селектор программ на программу стирки. На дисплее отобразятся индикаторами различных этапов стирки.
- Выберите доступные функции.

11.2 Стирка и автоматическая сушка

- Многократным нажатием на кнопку  добейтесь отображения на дисплее одного из уровней сушки:
 -  : уровень «ПОД УТЮГ» для изделий из хлопка
 -  : уровень «В ШКАФ» для изделий из хлопка и синтетики
 -  : уровень «ОЧЕНЬ СУХО» для изделий из хлопка

На дисплее отображается индикатор  . Отображаемое на дисплее время является временем циклов стирки + сушки, рассчитанным на основе размера загрузки по умолчанию.

 Для обеспечения хороших результатов сушки прибор не дает возможности задать слишком низкую скорость отжима для вещей, для которых заданы как стирка, так и сушка.

- Для начала выполнения программы нажмите на  .



На дисплее продолжит отображаться заданный пользователем уровень сушки. Загорится индикатор блокировки дверцы. На дисплее будет регулярно появляться новое значение времени.

 В последние минуты цикла сушки прибором производится этапы «антисминание» и охлаждения.

11.3 Стирка и сушка с заданным временем

- Нажмите на  , чтобы установить время сушки. На дисплее отобразится значение «10 минут».

На дисплее высветится индикатор  .

- На дисплее отобразится заданное значение времени сушки, например,  .
- Через несколько секунд на дисплее отобразится окончательное значение времени  : это полная продолжительность этапов стирки и сушки (стирка + сушка + антисминания + этапы охлаждения).

 Если задать продолжительность сушки после стирки, равную только 10 минутам, прибор также вычислит продолжительность этапов антисминания и охлаждения.

- Для начала выполнения программы нажмите на  .

 Для обеспечения хороших результатов сушки прибор не дает возможности задать слишком низкую скорость отжима для вещей, для которых заданы как стирка, как и сушка.

- На дисплее высветится индикатор  . Дверца заблокирована. На дисплее будет регулярно появляться новое значение времени.

11.4 По окончании программы

Прибор автоматически завершает работу. Выдается звуковой сигнал, (если эта функция включена).

Подробнее см. предыдущую Главу «По окончании программы сушки».



11.5 Ворс на белье

В ходе этапа стирки и/или сушки сушка определенных видов тканей, например, пористой ткани, шерсти и толстовок из трикотажа может привести к образованию ворса. Образовавшийся ворс может пристать к ткани в ходе следующего цикла. Это неудобство еще более проявляется в ходе обработки т.н. технических тканей.

Для предотвращения образования ворса на одежде рекомендуется:

- Не стирать темные вещи после стирки и сушки светлых вещей (новые вещи из пористой ткани, шерсти, толстовки из трикотажа) и наоборот.
- После первой стирки сушить вещи из подобных видов ткани на открытом воздухе.
- Очистка сливного фильтра.
- После этапа сушки очистите пустой барабан, уплотнитель и дверцу мокрой тряпкой.

Для удаления из барабана ворса запустите специальную программу:

- Слейте воду из барабана.
- Очистите барабан, уплотнитель и дверцу мокрой тряпкой.
- Выберите программу полоскания.
- Для включения функции очистки одновременно нажмите на  и  и удерживайте их, пока на дисплее не появится значок **CLE**.
- Для начала выполнения программы нажмите на .

12. УКАЗАНИЯ И РЕКОМЕНДАЦИИ

12.1 Загрузка белья

- Разделите белье на: белое белье, цветное белье, синтетику, тонкое деликатное белье и изделия из шерсти.
- Следуйте инструкциям, приведенным на ярлыках вещей с информацией по уходу за ними.
- Не стирайте одновременно белое и цветное белье.
- Некоторые цветные вещи могут обесцвечиваться при первой стирке. Рекомендуется стирать их отдельно при первой стирке.
- Застегните наволочки, закройте молнии, зацепите крючки, защелкните кнопки. Завяжите ремешки.
- Выньте из карманов все их содержимое и расправьте вещи.
- Выверните многослойные изделия, изделия из шерсти и вещи с аппликациями.
- Выведите стойкие пятна.
- При помощи специального средства для стирки отстирайте сильно загрязненные места.
- Соблюдайте осторожность при обращении с занавесками. Удалите крючки или поместите занавески в мешок для стирки или наволочку.
- Не стирайте в приборе:
 - белье с необработанными краями или разрезами;
 - бюстгалтеры "на косточках";
 - помещайте небольшие вещи в мешок для стирки.

- При крайне малой загрузке на этапе отжима может иметь место дисбаланс. В этом случае вручную распределите вещи в барабане и снова запустите этап отжима.

12.2 Стойкие пятна

Вода и средство для стирки могут не справиться с некоторыми пятнами. Такие загрязнения рекомендуется удалять до загрузки одежды в прибор. В продаже имеются специализированные средства для выведения пятен. Используйте пятновыводители, подходящие к конкретному типу пятен и ткани.

12.3 Средства для стирки и добавки

- Используйте только средства для стирки и добавки, предназначенные специально для стиральных машин.
- Не смешивайте разные средства для стирки.
- В целях сохранения окружающей среды не используйте средства для стирки в количествах, превышающих необходимые.
- Следуйте инструкциям, приведенным на упаковке данных средств.
- Выбирайте средства, подходящие для типа и цвета конкретной ткани, температуры программы стирки и уровня загрязненности.
- Если в приборе отсутствует дозатор средства для стирки с заслонкой, добавляйте

жидкие средства для стирки при помощи дозирующего шарика.

12.4 Рекомендации по экологичному использованию

- при стирке белья обычной загрязненности выбирайте программу стирки, не включающую цикл предварительной стирки;
- всегда запускайте программу стирки при максимальной загрузке белья;
- при необходимости используйте пятновыводитель и выбирайте программу с более низкой температурой стирки;
- для того, чтобы правильно выбрать нужное количество средства для стирки, узнайте, какова жесткость воды в Вашей водопроводной сети.

12.5 Жесткость воды

Если вода в Вашем регионе имеет высокую или среднюю жесткость, рекомендуется использовать предназначенные для стиральных машин смягчители для воды. В регионах, где вода имеет низкую жесткость, использование смягчителя для воды не требуется.

Чтобы узнать уровень жесткости воды в Вашем регионе обратитесь местную службу контроля водоснабжения.

Используйте нужное количество смягчителя воды. Следуйте инструкциям, приведенным на упаковке данных средств.

12.6 Рекомендации по сушке

Подготовка к циклу сушки

- Откройте водопроводный вентиль.
- Проверьте правильность подключения сливного шланга. Подробнее см. главу «Установка».
- Данные о максимально допустимой нагрузке для программ сушки приведены в таблице программ сушки.





Не выбирайте программы сушки для следующих типов белья:

- Вещи, требующие очень бережного обращения.
- Шторы из синтетики.
- Шерстяные и шелковые изделия.
- Вещи с металлическими вставками.
- Нейлоновые чулки.

- Стеганные вещи.
- Кроватные покрывала.
- Одеяла.
- Анораки.
- Спальные мешки
- Изделия из тканей, на которых имеются остатки лака для волос, растворителя для лака для ногтей и схожие с ними материалы.
- Одежда, в которой используется вспененная резина или схожие с ней материалы.

12.7 Этикетки с информацией по уходу

При сушке белья следуйте указаниям производителя, приведенным на этикетках:

-  = Допустима сушка в сушильном барабане
-  = Допустима сушка при высокой температуре
-  = Допустима сушка при пониженной температуре
-  = Сушка в сушильном барабане не допускается

12.8 Продолжительность цикла сушки

Время сушки может меняться в зависимости от:

- скорости заключительного отжима
- уровня сухости
- типа белья

- величины загрузки

ОБЩИЕ РЕКОМЕНДАЦИИ

Примерное время сушки Вы можете узнать из «Таблиц сушки».

В дальнейшем опыт подскажет Вам, как более точно подбирать время сушки для Вашего белья. Принимайте во внимание продолжительность уже выполненных циклов сушки. Во избежание статической электризации по окончании цикла сушки:

- Используйте кондиционер для ткани в ходе стирки.
 - Используйте специальный кондиционер для ткани для сушильных барабанов.
- По окончании программы сушки не оставляйте белье надолго в приборе.

12.9 Дополнительная сушка

Если по окончании программы сушки белье все еще остается влажным, снова задайте короткий цикл сушки.



ВНИМАНИЕ!

Не пересушивайте белье во избежание образования складок усадки одежды.

13. УХОД И ОЧИСТКА



ВНИМАНИЕ!

Перед обслуживанием отключите прибор от сети питания.

13.1 Очистка наружных поверхностей

Для очистки прибора используйте только теплую воду с мылом. Насухо вытрите все поверхности.



ПРЕДУПРЕЖДЕНИЕ!

Не используйте составы на основе спирта, растворителей или химических веществ.

13.2 Удаление накипи

Если вода в Вашем регионе имеет высокую или среднюю жесткость, рекомендуется использовать предназначенные для стиральных машин смягчители для воды.

13.4 Уплотнитель дверцы

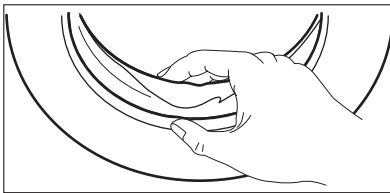

Регулярно проверяйте состояние барабана, во избежание образование накипи и частичек ржавчины.

Для удаления частиц ржавчины используйте только специальные средства для стиральной машины. Данную операцию следует производить отдельно от стирки белья.



Всегда следуйте инструкциям, приведенным на упаковке данных средств.

13.3 "Профилактическая стирка"

При использовании программ стирки при низкой температуре в барабане могут задерживаться остатки средства для стирки. Регулярно проводите профилактическую стирку. Для этого:

- Выньте белье из барабана.
- Выберите программу стирки хлопка с максимальной температурой с небольшим количеством моющего средства.

Регулярно проверяйте состояние уплотнителя и удаляйте все предметы с его внутренней стороны.

13.5 Очистка отсека моющих средств

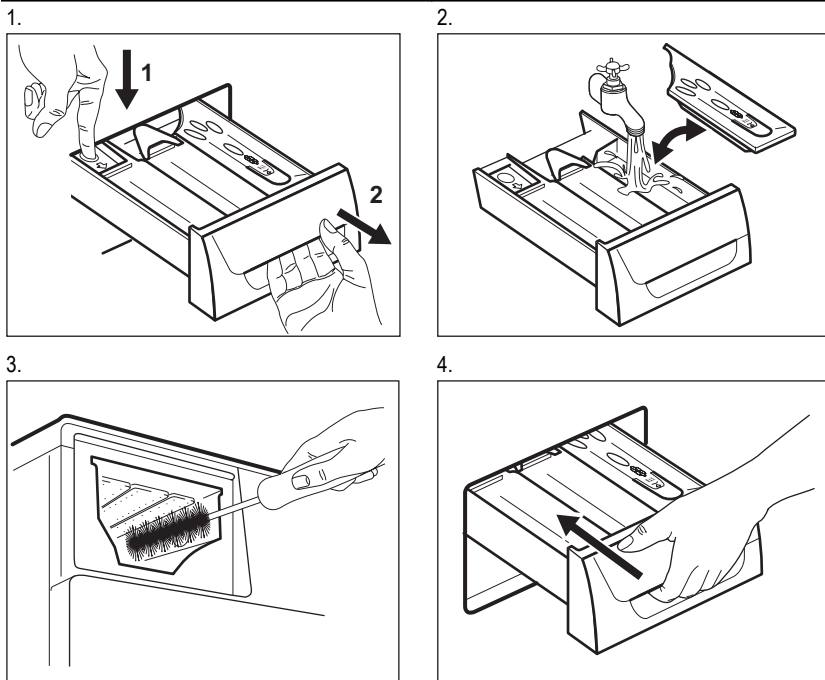

13.6 Чистка фильтра сливного насоса



ВНИМАНИЕ!

Не производите очистку сливного фильтра, если в приборе находится горячая вода.

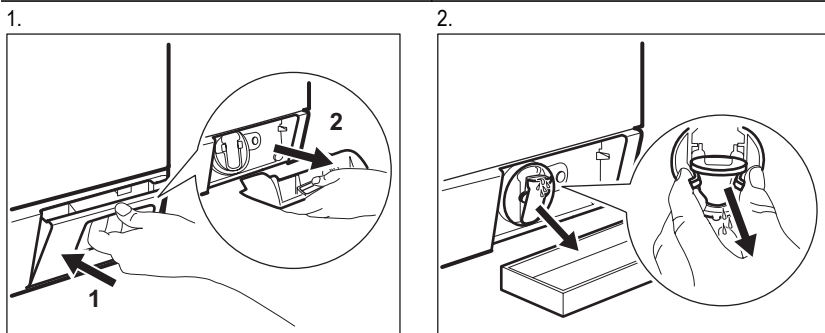

3.

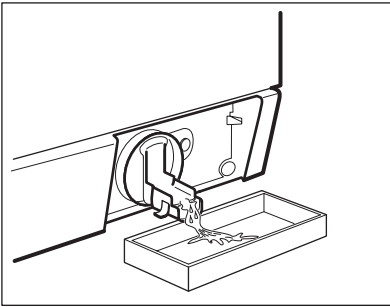

4.

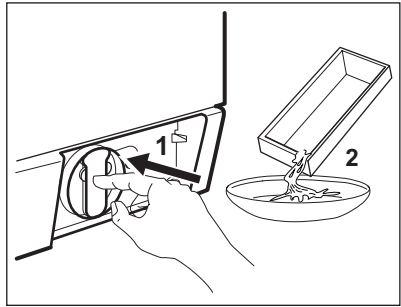

5.

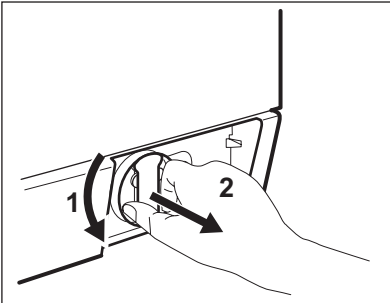

6.

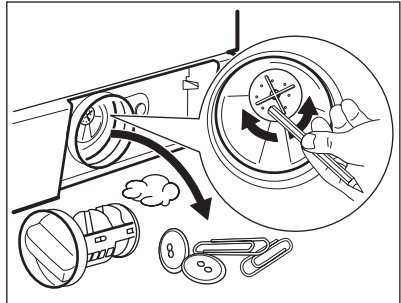

7.

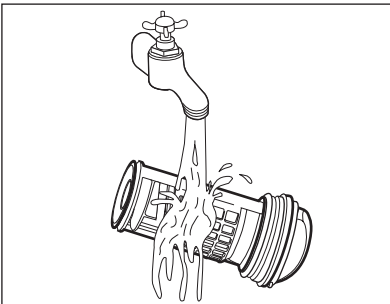

8.

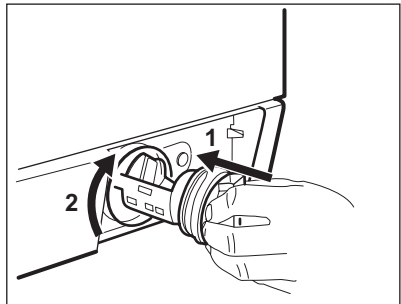

9.

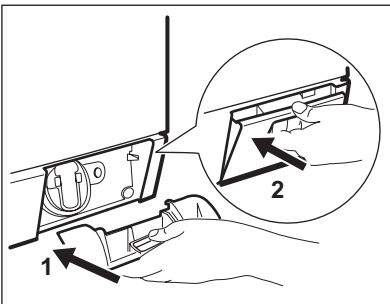

13.7 Очистка наливного шланга и фильтра клапана

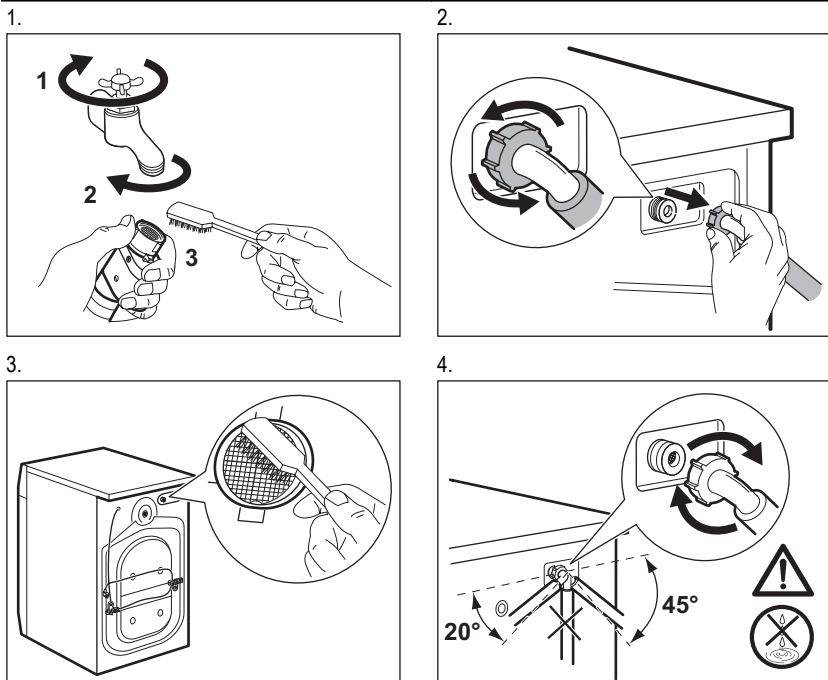

13.8 Экстренный слив

В результате неисправности прибор может быть не в состоянии произвести слив воды. В этом случае выполните действия с (1) по (9), описанные в разделе «Очистка сливного фильтра».

При необходимости очистите насос.

При проведении слива воды с помощью процедуры аварийного водослива Вы должны еще раз включить систему слива:

1. Залейте 2 литра воды в отсек моющего средства для основной стирки.
2. Запустите программу слива воды.

13.9 Предотвращение обморожения

Если прибор установлен в месте, где температура может опускаться ниже 0°C, удалите из наливного шланга и сливного насоса оставшуюся там воду.

1. Отключите прибор от электричества.
2. Закройте водопроводный вентиль.
3. Отсоедините наливной шланг.
4. Поместите оба конца наливного шланга в контейнер и дайте воде вытечь из шланга.
5. Слейте воду из сливного насоса. См. операции, выполняемые для экстренного слива воды
6. После слива воды из сливного насоса подключите наливной шланг.



ВНИМАНИЕ!

Перед тем, как вновь использовать прибор, убедитесь, что температура превышает 0°C.

Производитель не несет ответственность за ущерб, вызванный воздействием низких температур.

14. ПОИСК И УСТРАНЕНИЕ НЕИСПРАВНОСТЕЙ

Прибор не запускается или останавливается во время работы. Сначала попытайтесь найти решение проблемы (см. таблицу). Если решение не найдено, обратитесь в сервисный центр.

В случае ряда проблем прибором могут выдаваться звуковые сигналы, а на дисплее - высвечиваться коды ошибок:

- **E10** - В прибор не поступает вода.
- **E20** - Прибор не сливает воду.

- **E40** - Дверца прибора открыта или не закрыта как следует. Пожалуйста, проверьте дверцу!
- **E90** - Нестабильная работа электросети. Дождитесь стабилизации электросети.



ВНИМАНИЕ!

Перед выполнением проверки выключите прибор.

Неисправность	Возможное решение
Программа не запускается.	Убедитесь, что вилка сетевого шнура вставлена в розетку электропитания.
	Убедитесь, что дверца прибора закрыта.
	Убедитесь, что предохранитель на электрощитке не поврежден.
	Убедитесь, что кнопка «Пуск/Пауза» была нажата.
	Если задана функция «Отсрочка пуска», отмените отсрочку или дождитесь окончания обратного отсчета.
В прибор не поступает вода.	Отключите функцию «Защита от детей», если она включена.
	Убедитесь, что водопроводный вентиль открыт.
	Убедитесь, что давление в водопроводной сети не понижено. Для получения сведений об этом обратитесь в местную службу водоснабжения.
	Убедитесь, что водопроводный вентиль не засорен.
	Убедитесь, что фильтр наливного шланга и фильтр клапана не засорены. См. Главу «Уход и очистка».
	Убедитесь, что наливной шланг не перекручен и не передавлен.
	Убедитесь, что наливной шланг подключен правильно.
	Убедитесь, что сливная труба не засорена.
Прибор не сливает воду.	Убедитесь, что сливной шланг не перекручен и не передавлен.
	Убедитесь, что сливной фильтр не засорен. Очистите фильтр в случае необходимости. См. Главу «Уход и очистка».
	Убедитесь, что сливной шланг подключен правильно.
	Выберите программу слива, если выбрана программа без использования слива.
	Выберите программу слива, если используется функция с водой в барабане по завершении стирки.

Неисправность	Возможное решение
Отжим не используется или цикл стирки длится дольше, чем обычно.	Задайте программу отжима.
	Убедитесь, что сливной фильтр не засорен. Очистите фильтр в случае необходимости. См. Главу «Уход и очистка».
	Распределите вещи в барабане вручную и снова запустите этап отжима. Эта проблема может быть вызвана отсутствием равновесия.
Вода на полу.	Убедитесь, что соединения шлангов герметичны, а утечки воды отсутствуют.
	Убедитесь, что сливной шланг не поврежден.
	Убедитесь, что используется подходящее моющее средство в необходимом количестве.
Невозможно открыть дверцу прибора.	Убедитесь, что программа стирки завершена.
	Если в барабане осталась вода, выберите программу с использованием слива или отжима.
Прибор издает необычный шум.	Убедитесь, что прибор выровнен. См. раздел «Установка».
	Убедитесь, что упаковка и/или транспортировочные болты удалены. См. раздел «Установка».
	Добавьте в барабан еще белья. Возможно, нагрузка недостаточна велика.
Прибор набирает воду и тут же производит ее слив.	Удостоверьтесь, что сливной шланг находится в нужном положении. Возможно, шланг расположен слишком низко.
Результаты стирки неудовлетворительны.	Увеличьте количество моющего средства или используйте другое моющее средство.
	Перед стиркой используйте специальные средства для удаления стойких пятен.
	Убедитесь в правильности выбранной температуры.
	Уменьшите загрузку белья.
Прибор не выполняет сушку или не высушивает белье должным образом.	Откройте водопроводный вентиль.
	Убедитесь, что сливной фильтр не засорен.
	Уменьшите количество загружаемого белья.
	Убедитесь в правильности выбранного цикла. При необходимости задайте более короткий цикл сушки.
На белье имеется ворс другого цвета.	Запустите этап сушки, чтобы удалить часть ворса.

Неисправность	Возможное решение
	Очистите одежду приспособлением для удаления ворса.
В барабане большое количество ворса.	<p>Множественно произведите следующую процедуру:</p> <ul style="list-style-type: none"> • Очистите пустой барабан, уплотнитель и дверцу мокрой тряпкой. • Запустите цикл полоскания. • Положите в барабан кусок шерстяной или ворсистой ткани. • Запустите 10-минутный цикл сушки. • Удалите старую шерстяную тряпку.
<p>После проверки включите прибор. Выполнение программы продолжится с того момента, на котором она была прервана. Если неисправность появится снова, обратитесь в сервисный центр.</p>	<p>Если на дисплее отображаются другие коды ошибок. Выключите и включите прибор. Если проблема не устранена, обратитесь в сервисный центр.</p>

15. ТЕХНИЧЕСКИЕ ДАННЫЕ

Габаритные размеры	Высота / Ширина / Глубина	600 / 850 / 605 мм
	Общая глубина	640 мм
Подключение к электросети:	Напряжение	230 В
	Общая мощность	2200 Вт
	Предохранитель	10 А
	Частота	50 Гц
Защита от проникновения твердых частиц и влаги обеспечивается защитной крышкой. Исключения: низковольтное оборудование не имеет защиты от влаги.		IPX4
Давление в водопроводной сети	Минимум	0,5 бар (0,05 МПа)
	Максимум	8 бар (0,8 МПа)
Водоснабжение ¹⁾		Холодная вода
Максимальная загрузка для стирки	Хлопок	8 кг
Максимальная загрузка для сушки	Хлопок	6 кг
	Синтетика	3 кг
Скорость отжима	Максимум	1400 об/мин

¹⁾ Присоедините наливной шланг к водопроводному крану с резьбой 3/4".

16. ОХРАНА ОКРУЖАЮЩЕЙ СРЕДЫ

Материалы с символом  следует сдавать на переработку. Положите упаковку в

соответствующие контейнеры для сбора вторичного сырья.

Принимая участие в переработке старого электробытового оборудования, Вы помогаете защитить окружающую среду и здоровье человека. Не выбрасывайте вместе с бытовыми отходами бытовую технику, помеченную символом . Доставьте

изделие на местное предприятие по переработке вторичного сырья или обратитесь в свое муниципальное управление.



Дата производства данного изделия указана в серийном номере (serial number), где первая цифра номера соответствует последней цифре года производства, вторая и третья цифры номера – порядковому номеру недели. Например, серийный номер 11012345 означает, что изделие произведено на десятой неделе 2011 года.

SATURS

1. DROŠĪBAS INFORMĀCIJA	30
2. DROŠĪBAS NORĀDĪJUMI	30
3. IZSTRĀDĀJUMA APRAKSTS	32
4. VADĪBAS PANELIS	33
5. PROGRAMMAS	34
6. PATĒRIŅĀ LIELUMI	38
7. IESPĒJAS	38
8. PIRMS PIRMĀS IESLĒGŠANAS	40
9. IZMANTOŠANA IKDIENĀ - MAZGĀŠANA	40
10. IZMANTOŠANA IKDIENĀ - ŽĀVĒŠANA	43
11. IZMANTOŠANA IKDIENĀ – MAZGĀŠANA UN ŽĀVĒŠANA	44
12. PADOMI UN IETEIKUMI	45
13. KOPŠANA UN TĪRĪŠANA	47
14. PROBLĒMRISINĀŠANA	51
15. TEHNISKĀ INFORMĀCIJA	53
16. APSVĒRUMI PAR VIDES AIZSARDZĪBU	53

MĒS DOMĀJAM PAR JUMS

Pateicamies, ka iegādājāties šo Electrolux produktu. Jūsu izvēlētais produkts iemieso desmitiem gadu ilgu profesionālu pieredzi un inovācijas. Tas ir pārdomāts, stilīgs un veidots, domājot par Jums. Tāpēc katru reizi, kad Jūs to lietojat, varat būt droši, ka tas sniegs lieliskus rezultātus.

Lai arī lūdzam Electrolux pasaulē!

Apmeklējiet mūsu mājaslapu:



Atrādīsiet lietošanas padomus, brošūras, informāciju par traucējumu novēršanu un apkopi:
www.electrolux.com



Reģistrējiet savu produktu, lai uzlabotu pakalpojumu:
www.electrolux.com/productregistration



Iegādājieties ierīcei oriģinālās rezerves daļas, materiālus un piederumus:
www.electrolux.com/shop

KLIENTU APKALPOŠANA UN PAKALPOJUMI

Iesakām izmantot oriģinālās rezerves daļas.

Sazinoties ar apkopes dienestu, pārliecinieties, vai jums ir šādi dati.

Šo informāciju var atrast tehnisko datu plāksnītē. Modelis, izstrādājuma Nr., sērijas numurs.



Drošības informācija brīdinājumam un piesardzībai.



Vispārīgā informācija un piemēri



Vides informācija

Izmaiņu tiesības rezervētas.

1. DROŠĪBAS INFORMĀCIJA

Pirms ierīces uzstādīšanas un lietošanas rūpīgi izlasiet pievienotos norādījumus. Ražotājs neatbild par bojājumiem, ko radījusi ierīces nepareiza uzstādīšana vai lietošana. Saglabājiēt šos norādījumus ierīces tuvumā turpmākām uzziņām.

1.1 Bērnu un nespējīgu cilvēku drošība



BRĪDINĀJUMS

Nosmakšanas, savainošanās vai pastāvīgas invaliditātes risks.

- Šo ierīci nedrīkst izmantot personas (tostarp bērni), kuru fiziskās, garīgās spējas vai pieredzes trūkums neļauj tiem droši izmantot ierīci. Cilvēkiem, kuri atbildīgi par šādām personām, jānodrošina nepieciešamā uzraudzība vai jāsniedz norādījumi par ierīces darbību.
- Neļaujiet bērniem rotaļāties ar ierīci.
- Glabājiēt iesaiņojuma materiālus bērniem nepieejamās vietās.
- Glabājiēt visus mazgāšanas līdzekļus bērniem nepieejamās vietās.
- Neļaujiet bērniem un mājdzīvniekiem atrasties ierīces durvju tuvumā, ja tās ir atvērtas.
- Ja ierīce aprīkota ar bērnu drošības ierīci, iesakām to aktivizēt.

1.2 Vispārīgi drošības norādījumi

- Pirms apkopes izslēdziet ierīci un atvienojiet to no elektrotīkla.
- Nemainiet šīs ierīces specifikācijas.
- Ievērojiet maksimālo 8 kg veļas svaru (skatiet sadaļu "Programmu shēma").

2. DROŠĪBAS NORĀDĪJUMI

2.1 Uzstādīšana

- Noņemiet iesaiņojuma materiālus un transportēšanai paredzētās skrūves.

- Saglabājiet pārvadāšanas skrūves. Kad atkal pārvietosiet ierīci, veļas tilpne ir jānoblokē.
- Neuzstādiel vai nelietojiet bojātu ierīci.
- Neuzstādiel un nelietojiet ierīci vietā, kur temperatūra ir zemāka par 0 °C un kur tā ir pakļauta nokrišņu iedarbībai.
- Ievērojiet kopā ar ierīci piegādātos uzstādīšanas norādījumus.
- Pārlicinieties, ka grīda, uz kuras uzstādāt ierīci, ir plakana, karstumizturīga un tīra.
- Neuzstādiel ierīci vietā, kur ierīces durvis nevar atvērt līdz galam.
- Vienmēr rīkojieties uzmanīgi, pārvietojot ierīci, jo tā ir smaga. Vienmēr lietojiet aizsargcimdus.
- Pārlicinieties, ka starp ierīci un grīdu cirkulē gaiss.
- Noregulējiet kājiņas, lai nodrošinātu nepieciešamo atstarpi starp ierīci un paklāju.

Elektriskais savienojums



BRĪDINĀJUMS

Var izraisīt ugunsgrēku un elektrošoku.

- Ierīcei jābūt iezemētai.
- Pārlicinieties, ka informācija uz tehnisko datu plāksnītes atbilst jūsu elektrosistēmas parametriem. Ja neatbilst, sazinieties ar elektriķi.
- Vienmēr izmantojiet pareizi uzstādītu un drošu kontaktligzdu.
- Nelietojiet daudzkontakta adapterus vai pagarinātājus.
- Rīkojieties uzmanīgi, lai nesabojātu kontaktspraudni un kabeli. Ja iekārtas elektropadeves kabeli nepieciešams nomainīt, to jāveic tuvākajā servisa centrā.
- Pieslēdziet kontaktspraudni kontaktligzdai tikai uzstādīšanas beigās. Pārbaudiet, vai pēc uzstādīšanas kontaktspraudnim var brīvi piekļūt.
- Nekad neatslēdziet ierīci no tīkla, velkot aiz barošanas kabeli. Vienmēr velciet aiz kontaktspraudņa.
- Neaiztieciel strāvas kabeli vai spraudkontakta ar slapjām rokām.
- Ierīce atbilst Eiropas Savienības direktīvām.

Ūdens padeves pieslēgšana

- Rīkojieties uzmanīgi, lai nesabojātu ūdens šļūtenes.
- Ierīci pievieno ūdens padevei ar pievienotajiem jaunajiem šļūtenu cauruļu komplektiem.

Jau lietotu cauruļu komplektus nedrīkst izmantot atkārtoti.

- Pirms ierīces pieslēgšanas pie jaunām caurulēm vai caurulēm, kas ilgstoši nav lietotas, ļaujiet notecēt ūdenim, līdz sāk plūst tīrs ūdens.
- Pirmajā ierīces lietošanas reizē pārlicinieties, vai nav sūču.

2.2 Pielietojums



BRĪDINĀJUMS

Pastāv risks gūt savainojumus, elektrošoku, izraisīt ugunsgrēku, apdegumus vai ierīces bojājumus.

- Izmantojiet šo ierīci tikai māsāimniecībā.
- Nemainiet šīs ierīces specifiskācijas.
- Neievietojiet ierīcē, neturiet tās tuvumā vai uz tās viegli uzliesmojošas vielas vai ar viegli uzliesmojošām vielām piesūcinātus priekšmetus.
- Nepieskarieties durvju stiklam, kamēr darbojas programma. Stikls var būt karsts.
- Pārlicinieties, ka no veļas izņemti visi metāla priekšmeti.
- Žāvēšanas cikla beigū daļa notiek bez karstuma (dzesēšanas cikls), kas gādā, lai drēbes netiktu sabojātas.

Ja apstādināsi ierīci pirms žāvēšanas cikla beigām, nekavējoties izņemiet un izklājiel visas drēbes, lai izklidētu karstumu.

- Ja lietojat mazgāšanas līdzekli, auduma mīkstinātāju vai līdzīgus izstrādājumus, ievērojiet uz iepakojuma atrodamos ražotāja norādījumus.
- Noslaukiet pūkas, kas sakrājas ap ierīci.
- Nežāvējiel bojātus priekšmetus, kas satur jebkāda veida polsterējumu.
- Nežāvējiel tādus priekšmetus, kā putu gumiju (lateksa putas), dušas cepures, ūdensdrošus audumus un apģērbus ar gumijas odiri.
- Pirms žāvējat priekšmetus, kas notraipīti ar tādām vielām kā kulinārijas eļļa, acetons, alkohols, benzīns, petroleja, traipu tīrītāji, terpenīns, vasks un vaska tīrītāji, izmazgājiel tos karstā ūdenī ar lielāku mazgāšanas līdzekļu daudzumu.
- Nežāvējiel ierīcē apģērbu, kas tīrīti ar rūpnieciskām ķīmikālijām.
- Pārlicinieties, ka apģērbu kabatās nav palikušas šķiltavas vai sērkokoņi.
- Žāvējiel tikai tādus audumus, kurus drīkst žāvēt žāvētājā. Ievērojiet norādījumus uz apģērbu informatīvajām etiķetēm.

- Ierīcē nedrīkst žāvēt nemazgātus apģērbus.
- Ja izmazgājāt veļu, izmantojot traipu tīrīšanas līdzekli, pirms ierīces ieslēgšanas ir jāveic papildu skalošanas cikls.
- Plastmasas priekšmeti nav karstumizturīgi.
 - Izmantojot mazgāšanas līdzekļu bumbiņas, pirms žāvēšanas programmas iestatīšanas tās jāizņem.
 - Ja tiek iestatīta nepārtrauktā programma, mazgāšanas līdzekļu bumbiņas nedrīkst izmantot.

**BRĪDINĀJUMS**

Pastāv savainojumu vai ierīces bojājumu risks.

- Nesēdīet un nekāpiet uz atvērtām ierīces durvīm.
- Ievērojiet maksimālo ievietojamo drēbju daudzumu.
- Ierīcē nedrīkst žāvēt pilnīgi slapjus apģērbus, no kuriem tek ūdens.

2.3 Apkope un tīrīšana**BRĪDINĀJUMS**

Pastāv savainojumu vai ierīces bojājumu risks.

- Pirms apkopes izslēdziet ierīci un atvienojiet to no elektroīkla.
- Ierīces tīrīšanai neizmantojiet tvaiku un neizsmidziniet ūdeni.
- Tīriet ierīci ar mitru, mīkstu drānu. Lietojiet tikai neitrālus tīrīšanas līdzekļus. Neizmantojiet abrazīvus izstrādājumus, abrazīvus sūkļus, šķīdinātājus vai metāla priekšmetus.

2.4 Ierīces utilizācija**BRĪDINĀJUMS**

Pastāv savainošanās vai nosmakšanas risks.

- Atvienojiet ierīci no elektropadeves.
- Nogrieziet strāvas kabeli un izmetiet to.
- Izņemiet durvju aizturi, lai novērstu bērnu vai dzīvnieku ieslēgšanu ierīcē.

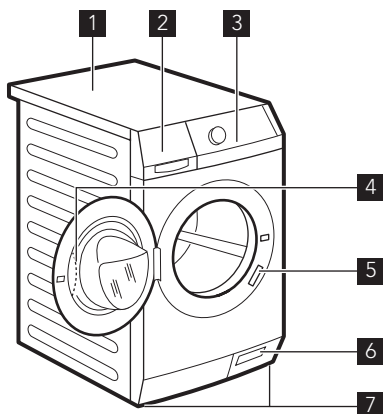
3. IZSTRĀDĀJUMA APRAKSTS

- 1 Ierīces virsma
- 2 Mazgāšanas līdzekļa dozators
- 3 Vadības panelis
- 4 Lūkas rokturis
- 5 Tehnisko datu plāksnīte
- 6 Ūdens izsūkņēšanas sūknis
- 7 Kājiņas ierīces līmeņa regulēšanai

3.1 Bērnu drošības ierīce

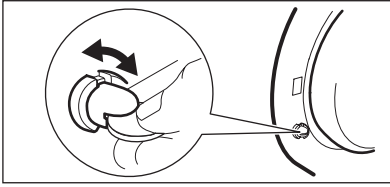

Kad šī ierīce aktivizēta, durvis aizvērt nav iespējams. Šādi bērni vai dzīvnieki nevarēs iesprūst veļas tīlnē. Lai aktivizētu ierīci, pagrieziet to pulksteņa rādītāja virzienā, līdz rieta atrodas horizontāli. Lai deaktivizētu ierīci, pagrieziet to pretēji pulksteņa rādītāja virzienam, līdz rieta atrodas vertikāli.

3.2 Montāžas plāksņu komplekts (4055171146)

Var iegādāties pie pilnvarotā izplatītāja.

Uzstādot ierīci uz pamatnes, nostipriniet to ar montāžas plāksnēm. Ievērojiet ar komplektu kopā piegādātas instrukcijas.

4. VADĪBAS PANELIS

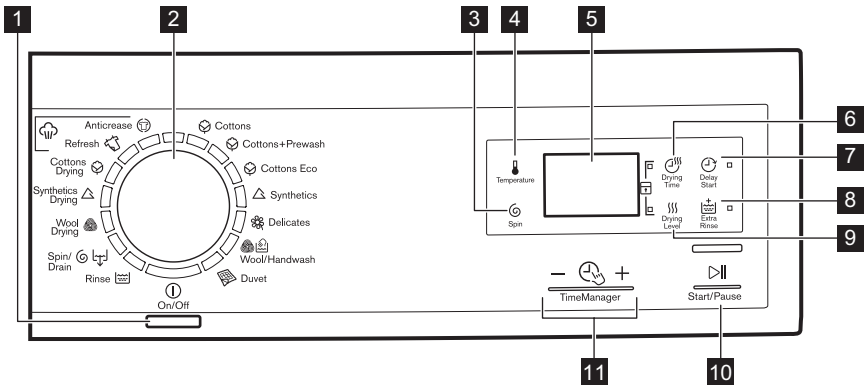

- | | |
|---|---|
| <p>1 Ieslēgšanas/izslēgšanas taustiņš </p> <p>2 Programmu izvēles pārslēgšana</p> <p>3 Apgriezienu samazināšanas skārienpaliktnis </p> <p>4 Temperatūras skārienpaliktnis </p> <p>5 Displejs</p> | <p>6 Žāvēšanas laika skārienpaliktnis </p> <p>7 Atlikta starta skārienpaliktnis </p> <p>8 Papildu skalošanas skārienpaliktnis </p> <p>9 Žāvēšanas pakāpes skārienpaliktnis </p> <p>10 Ieslēgšanas/pauzes skārienpaliktnis </p> <p>11 Time Manager skārienpaliktnis </p> |
|---|---|

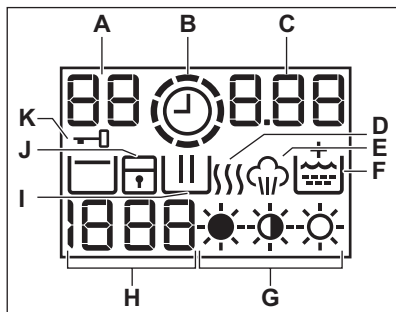

4.1 Displejs



- A) Temperatūras lauks:**
 88 : Temperatūras indikators.
 - - : Aukstā ūdens indikators.
- B) ⌚ : Time Manager indikators.**
- C) Laika lauks:**
 - 1.25 : Programmas ilgums.
 - 2h : Atliktais starts.
 - E20 : Bīdinājuma kodi.
 - E r r : Kļūdas ziņojums.
 - □ : Programma ir pabeigta.
- D)))) : Žāvēšanas fāze.**
- E) ☁ : Tvaika fāze.**
- F) ⚙ : Pastāvīgas papildu skalošanas iespēja.**
- G) ☀, ☀, ☀ : Žāvēšanas pakāpes indikatori.**
- H) Velas izgriešanas lauks:**
 - 1888 : Izgriešanas ātruma indikators.
 - - - - : Bez izgriešanas indikators.
 - □ : Skalošanas pauzes indikators.
- I) ||| : Mazgāšanas fāze.**
- J) □ : bērnu drošības slēdža indikators.**
- K) -□ : Durvju bloķēšanas indikators.**









5. PROGRAMMAS











Programmas Temperatūras diapazons	Veļas un netīrības pakāpes veids Maksimāla ielāde, maksimāla veļas izgriešana
Mazgāšanas programmas	
Kokvilna 90° C - Mazgāšana aukstā ūdenī	Balti un krāsaini kokvilnas audumi (vidēji un nedaudz netīri). 8 kg, 1400 apgr./min.
Kokvilna+Priekšmazgāšana 90° C - Mazgāšana aukstā ūdenī	Balti un krāsaini kokvilnas audumi (vidēji un nedaudz netīri). 8 kg, 1400 apgr./min.
Kokvilna Eco ¹⁾ 60° C - 40° C	Balti kokvilnas audumi un krāsnoturīgi kokvilnas audumi. Vidēji netīri. 8 kg, 1400 apgr./min.
Sintētika 60° - mazgāšana aukstā ūdenī	Sintētiskas vai jauktu audumu apģērbi. Vidēji netīri. 8 kg, 1200 apgr./min.

Programmas Temperatūras diapazons	Veļas un neīrības pakāpes veids Maksimāla ielāde, maksimāla veļas izgrīšana
 Smalkveļa 40 °C – mazgāšana aukstā ūdenī	Smalki audumi, tādi kā akrils, viskoze, poliesters. Vidēji neīri. 4 kg, 1200 apgr./min.
 Vilnas izstrādājumi/mazgāšana ar rokām 40 °C - mazgāšana aukstā ūdenī	Veļas mašīnā mazgājami vilnas, ar rokām mazgājami vilnas un smalkveļas audumi, uz kuru etiķetes ir norāde „mazgāt ar rokām”. 2 kg, 1200 apgr./min.
 Segas 60 °C - mazgāšana aukstā ūdenī	Īpaša programma vienai sintētiskai segai, dūnu gultas pārklājam, segas pārvalkam u.c. 3 kg, 800 apgr./min.
 Skalošana Mazgāšana aukstā ūdenī	Lai skalotu un izgrīztu veļu. Visi audumi. 8 kg, 1400 apgr./min.
 Izgrīšana / ūdens izsūknešana	Lai izgrīztu veļu un izsūknētu ūdeni no veļas tīlpnes. Visi audumi. 8 kg, 1400 apgr./min.
Žāvēšanas programmas	
 Vilnas žāvēšana	Programma vilnas audumu žāvēšanai
 Sintētiskas audumu žāvēšana	Programma sintētisku audumu žāvēšanai
 Kokvilnas audumu žāvēšana	Programma kokvilnas audumu žāvēšanai
Tvaika programmas	
 Atsvaidzināšana ar tvaiku	Tvaika programma kokvilnas un sintētisko audumu izstrādājumiem Šis cikls iznīcina smakas, kas iesūkušās veļā.
 Pretburzīšanās fāze ar tvaiku	Tvaika programma kokvilnas un sintētisko audumu izstrādājumiem. Šis cikls palīdz likvidēt krokas veļā.

1) Enerģijas taupības programma kokvilnas mazgāšanai" pie 60° un ar 8 kg veļas ielādi saskaņā ar Eiropas Direktīvu 92/75/EEK ir atsaucies programma datiem, kas minēti enerģijas uzlīmē. Iestatiet šo programmu, lai gūtu labus rezultātus un samazinātu enerģijas patēriņu. Mazgāšanas programmas laiks tiek pagarināts.

Programmu iespēju saderība

Programmas					
	■	■	■	■	■
 ar priekšmazgāšanu	■	■	■	■	■
 Eco	■	■	■	■	■

Programmas					
	■	■	■	■	■
	■	■	■	■	■
	■	■	■	■	
	■			■	
	■	■	■	■	■
	■	■		■	

1) Ja iestatāt iespēju bez veļas izgriešanas, vienīgi ūdens izsūkņēšanas fāze būs pieejama.

5.1 Automātiskās žāvēšanas programmas

Sausuma pakāpe	Auduma veids	Ielāde
 Īpaši sausa Dvieļu tipa audumiem	Kokvilnas un linu audumi (halāti, vannas dvieļi, utt.)	līdz 6 kg
 Novietošanai drēbju skapī Veļai, kas nav jāgludina	Kokvilnas un linu audumi (halāti, vannas dvieļi, utt.)	līdz 6 kg
	Sintētika un jaukti audumi (džemperi, blūzes, apakšveļa, lina izstrādājumi)	līdz 3 kg
 Gludināšanai Gludināšanai	Kokvilnas un linu audumi (palagi, galdauti, krekli u.c.)	līdz 6 kg

5.2 Žāvēšanas programmas ar laika uzņemšanu

Sausuma pakāpe	Auduma veids	Ielāde (kg)	Veļas izgriešanas ātrums apgr./min.	Ieteicamais laiks (min.)
Īpaši sausa Dvieļu tipa audumiem	Kokvilnas un lina audumi (halāti, vannas dvieļi, utt.)	6	1400	225 - 245
		4	1400	135 - 155
		2	1400	95 - 105
Novietošanai drēbju skapī ¹⁾ Veļai, kas nav jāgludina	Kokvilnas un lina audumi (halāti, vannas dvieļi, utt.)	6	1400	215 - 235
		4	1400	125 - 145
		2	1400	85 - 95
Novietošanai drēbju skapī Veļai, kas nav jāgludina	Sintētika un jaukti audumi (džemperī, blūzes, apakšveļa, lina izstrādājumi)	3	1200	135 - 145
		1	1200	40 - 50
		6	1400	185 - 205
Gludināšanai Piemērota gludināšanai	Kokvilnas un lina audumi (palagi, galdauti, krekli u.c.)	4	1400	95 - 115
		2	1400	75 - 85
		1	1200	110 - 130
Viļnas žāvēšana	Viļna (džemperī)	1	1200	110 - 130

1) Ieteikumi pārbaude iestādei

Pārbaude saskaņā ar standartu EN 50229 jāveic ar PIRMO 5 kg veļas žāvēšanas ielādi (ielādes sastāvs: spilvendrāna un dvieļi), iestatot AUTOMĀTISKO kokvilnas programmu IEVIETĒŠANAI SKAPĪ.

OTRĀ žāvēšanai paredzētās veļas ielāde, kas sastāv no 3 kg (ielādes sastāvs: 3 palagi un dvieļi) jāpārbauda, iestatot AUTOMĀTISKO kokvilnas programmu IEVIETĒŠANAI SKAPĪ.

6. PATĒRIŅA LIELUMI

Programma	Elektroenerģijas patēriņš (KWh)	Ūdens patēriņš (litri)	Programmas ilgums (minūtes)
Baltā kokvilnas veļa 90°	2.50	76	Informāciju par programmu ilgumu skatiet vadības paneļa displejā.
Kokvilna 60°	1.60	72	
Enerģijas taupības programma kokvilnas mazgāšanai pie 60° ¹⁾	1.04	59	
Kokvilna 40°	1.00	72	
Sintētika 40°	0.60	50	
Smalkveļa 40°	0.70	60	
Vilnas izstrādājumi / mazgāšana ar rokām 30°	0.35	57	

¹⁾ "Enerģijas taupības programma kokvilnas mazgāšanai" pie 60° un ar 8 kg veļas ielādi saskaņā ar Eiropas Direktīvu 92/75/EEK ir atsaucies programma datiem, kas minēti enerģijas uzlīmē.



Šajā tabulā minētie patēriņa dati ir tikai informatīvi un var atšķirties atkarībā no mazgājamās veļas veida un daudzuma, piegādātā ūdens un apkārtējās vides temperatūras.

7. IESPĒJAS

7.1 Temperatūra

Nospiediet šo taustiņu, lai mainītu noklusējuma temperatūru.

Indikators  = auksts ūdens.

Displejs rāda iestatīto temperatūru.

7.2 Veļas izgriešana

Ar šo iespēju var mainīt noklusēto izgriešanas ātrumu.

Iestatītā ātruma indikators iedegas.

Veļas izgriešanas papildiespējas:

Bez izgriešanas

- Iestatiet šo iespēju visu veļas izgriešanas fāžu deaktivizēšanai. Ir pieejama tikai ūdens izsūkšanas fāze.
- Iedegsies attiecīgais indikators.
- Iestatiet šo iespēju ļoti smalkiem audumiem.
- Dažām mazgāšanas programmām skalošanas fāze patērē vairāk ūdens.

Skalošanas pauze

- Iestatiet šo iespēju, lai novērstu auduma burzīšanos.
- Iedegsies attiecīgais indikators.
- Programmai beidzoties, veļas tīlnē palicis ūdens.
- Veļas tīlnē regulāri griežas, lai novērstu veļas burzīšanos.
- Durvis paliek bloķētas.
- Lai atvērtu vāku, nepieciešams izsūknēt ūdeni.



Lai noskaidrotu, kā izsūknēt ūdeni, skatiet sadaļu „Programmas beigās”.

7.3 Žāvēšanas laiks

Ar šo iespēju Jūs varat iestatīt audumu žāvēšanas ilgumu. Displejā būs redzama iestatītā vērtība.

Katru reizi, nospiežot šo skārienjūtīgo taustiņu, laika vērtība pieaug par 5 minūtēm.



Dažādiem audumu veidiem nevar iestatīt visas laika vērtības.

7.4 Atliktais starts

Ar šo iespēju var atlikt programmas startu par 30 minūtēm līdz 20 stundām. Displejs rāda atbilstošo indikatoru.

7.5 Papildu skalošana

Ar šo iespēju var pievienot mazgāšanas programmai papildu skalošanas fāzes. Izmantojiet šo iespēju, mazgājot veļu personām, kurām ir alerģija pret mazgāšanas līdzekļiem, un rajonos ar mīkstu ūdeni. Iedegsies attiecīgais indikators.

7.6 Automātiskā žāvēšana

Ar šo iespēju Jūs varat iestatīt automātisko veļas sausuma pakāpi. Displejs rāda iestatītās pakāpes simbolu.

- Īpaši sausa pakāpe kokvilnas izstrādājumiem
- Sausuma pakāpe ievietošanai skapī kokvilnas un sintētisko audumu izstrādājumiem
- Sausuma pakāpe gludināšanai kokvilnas izstrādājumiem

7.7 Time Manager – +

Iestatot mazgāšanas programmu, displejā parādās noklusējuma ilgums.

Nospiediet — vai +, lai samazinātu vai palielinātu programmas ilgumu.

Time Manager ir pieejams tikai tabulas programmās.

Indikators				Eko-nomi-skā pro-gram-ma
1)	■	■		
	■	■	■	
	■	■		
	■	■	■	■
	■	■		

Indikators				Eko-nomi-skā pro-gram-ma
	■2)	■2)	■	
	■	■		
3)	■	■	■2)	■2)

1) Īsākā: veļas atsvaidzināšanai.

2) Programmas noklusējuma ilgums.

3) Garākā: ļoti netīras veļas mazgāšanai.

7.8 Ierīce bērnu aizsardzībai

Šī iespēja neļauj bērniem spēlēt ar vadības paneli.

- Lai **aktivizētu, deaktivizētu** šo iespēju, vienlaicīgi nospiediet un , kamēr iedegas/nodzies indikators.

Jūs varat aktivizēt šo iespēju:

- Pēc nospiešanas iespējas un programmu pārslēgs ir bloķēts.
- Pirms nospiešanas: ierīce nesāks darboties;

7.9 Pastāvīgā papildu skalošanas funkcija

Iestatot jaunu programmu, šī iespēja pastāvīgi nodrošinās papildu skalošanu.

- Lai **ieslēgtu/izslēgtu** šo iespēju, nospiediet un vienlaicīgi, līdz indikators iedegas/nodzies.

7.10 Skaņas signāli

Skaņas signāls atskan, ja:

- Programma ir pabeigta.
- Ierīces darbībā radušies traucējumi.

Lai **deaktivizētu/aktivizētu** skaņas signālus, vienlaikus piespiediet un un turiet tos piespiestus sešas sekundes.



Ja deaktivizējat skaņas signālus, ierīces darbības traucējumu gadījumā tie turpinā skanēt.

8. PIRMS PIRMĀS IESLĒGŠANAS

1. Ielejiet 2 litru ūdens mazgāšanas līdzekļu nodaļījumā mazgāšanas fāzei. Tas aktivizē drenāžas sistēmu.
2. Iepildiet nodaļījumā nelielu daudzumu mazgāšanas līdzekļa mazgāšanas fāzei.
3. Iestatiet un iedarbiniet kokvilnas programmu ar augstāko temperatūru, neievietojot ierīcē veļu. Šādi no tilpnes tiek iztīrīti visi iespējamie netīrumi.

9. IZMANTOŠANA IKDIENĀ - MAZGĀŠANA

9.1 Veļas ievietošana

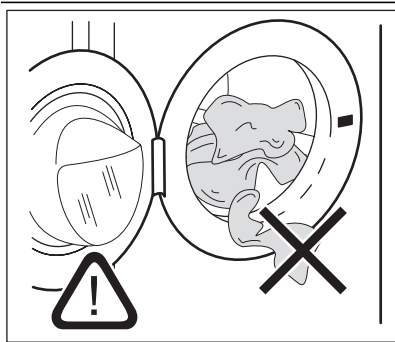

1. Atveriet ierīces durvis.
2. Ievietojiet veļu tilpnē, liekot katru apģērba gabalu atsevišķi. Izpuriniet drēbes, pirms ielikat tās ierīcē. Nelieciet tilpnē pārāk daudz veļas.
3. Aizveriet lūku.



UZMANĪBU

Pārliecinieties, ka veļa neiesprūst starp blīvi un lūku. Pretējā gadījumā var rasties ūdens noplūdes un veļas bojājumi.

9.2 Mazgāšanas līdzekļa un papildlīdzekļu lietošana

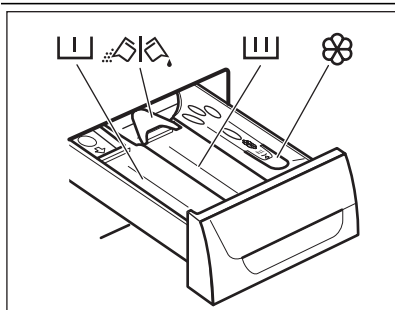

- Mazgāšanas līdzekļa un auduma mīkstinātāja iepildīšana.
- Rūpīgi aizveriet mazgāšanas līdzekļa atvilktni.



Mazgāšanas līdzekļa nodaļījums priekšmazgāšanas fāzei.



Mazgāšanas līdzekļa nodaļījums mazgāšanas fāzei.



Šķidro veļas kopšanas līdzekļu (veļas mīkstinātāja, cietinātāja) nodaļījums.



Aizbīdnis pulverveida vai šķidram mazgāšanas līdzeklim.

Šķidrā vai pulverveida mazgāšanas līdzeklis

1.

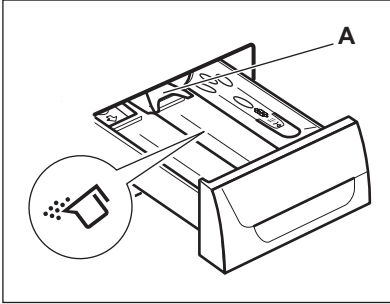

2.

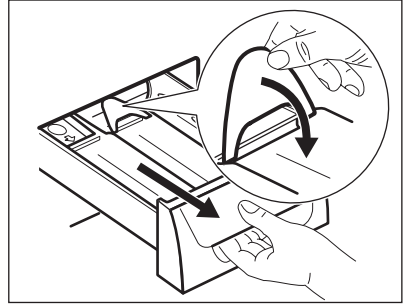

3.

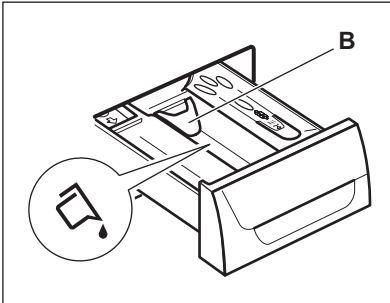

4.

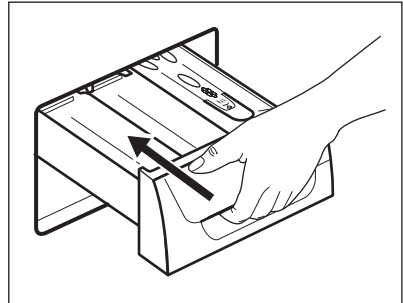

- Pozīcija **A** pulverveida mazgāšanas līdzeklim (rūpnīcas iestatījums).
- Pozīcija **B** šķidram mazgāšanas līdzeklim.



Lietojot šķidro mazgāšanas līdzekli:

- nelietojiet želatīnveida vai biežus šķidros mazgāšanas līdzekļus;
- neievietojiet vairāk vairāk šķidruma par 120 ml;
- neiestatiet priekšmazgāšanas fāzi;
- neiestatiet atliktā starta funkciju.

9.3 Ieslēdziet ierīci

Nospiediet On/Off taustiņu, lai ieslēgtu vai izslēgtu ierīci. Pēc ierīces aktivizēšanas atskan skaņas signāls.

9.4 Programmas iestatīšana

1. Pagrieziet programmu pārlēgu un iestatiet mazgāšanas programmu:
 - Iedegsies attiecīgās programmas indikators.
 - Indikators ▷|| mirgo.

- Displejs parāda Time Manager līmeni, programmas ilgumu un programmas fāzes indikatoru





2. Nepieciešamības gadījumā mainiet temperatūru, velas izgriešanas ātrumu, cikla ilgumu vai pievienojiet pieejamās funkcijas. Ieslēdzot kādu iespēju, iedegsies iestatītās iespējas indikators.



Ja iestatāt kaut ko nepareizi, displejā parādās ziņojums Err.

9.5 Programmas aktivizēšana, neizmantojot atlikto startu

Piespiediet   :



- Indikators   pārtrauc mirgot un paliek degam.
- Indikators  sāk mirgot displejā.
- Programma sākas, lūka ir bloķēta un displejs rāda indikatoru  .
- Ūdens izsūkņēšanas sūknis darbojas īsu brīdi, kamēr ierīcē pildās ūdens.





15 minūtes pēc mazgāšanas programmas beigām:

- Ierīce automātiski pielāgo programmas ilgums atbilstoši ievietotās veļas daudzumam.
- Displejā būs redzams jaunais iestatījums.







9.6 Programmas aktivizēšana, izmantojot atlikto startu

- Atkārtoti piespiediet , līdz displejā parādās vēlamais aizkaves laiks. Displejā iedegsies attiecīgais indikators.
- Piespiediet   :
 - Ierīce uzsāk laika atskaitēšanu.
 - Kad laiks ir pagājis, programma automātiski aktivizējas.







Jūs varat atcelt vai mainīt atliktā starta kopumu pirms nospiežat  .

Atliktā starta atcelšana:

1. Piespiediet  , lai iestatītu ierīci pauzes režīmā.
2. Pieskarieties , līdz ekrānā redzams  . Nospiediet   vēlreiz, lai uzreiz sāktu programmu

9.7 Programmas pārtraukšana un iespēju maiņa

Jūs varat mainīt tikai dažas iespējas, pirms tās sākušas darboties.

1. Nospiediet   . Sāk mirgot indikators.
2. Mainiet iespējas.
3. Nospiediet   vēlreiz. Programmas darbība turpinās.



9.8 Programmas atcelšana

1. Piespiediet taustiņu  uz dažām sekundēm, lai atceltu programmu un izslēgtu ierīci.
2. Lai ieslēgtu ierīci, nospiediet vēlreiz to pašu taustiņu. Tagad varat iestatīt jaunu mazgāšanas programmu.



Ierīce neizsūknē ūdeni.

9.9 Lūkas atvēršana







Kamēr programma vai atliktā starta funkcija darbojas, ierīces lūka ir bloķēta un displejs rāda indikatoru  .



UZMANĪBU

Ja temperatūra vai ūdens līmenis veļas tilpnē ir pārāk augsti, lūku atvērt nav iespējams.







Atveriet ierīces lūku atliktā starta laikā:

1. Piespiediet  , lai iestatītu ierīci pauzes režīmā.
2. Pagaidiet, līdz lūkas bloķēšanas indikators   nodzies.
3. Atveriet lūku.
4. Aizveriet lūku un piespiediet   vēlreiz. Atliktā starta funkcija turpina darboties.

Atveriet ierīces lūku programmas laikā:

1. Piespiediet  taustiņu uz dažām sekundēm, lai izslēgtu ierīci.
2. Nogaidiet dažas minūtes, tad atveriet ierīces lūku.
3. Aizveriet ierīces lūku.
4. Vēlreiz iestatiet programmu.





9.10 Programmas beigās

- Ierīces darbība apstājas automātiski.
- Atskan skaņas signāli, ja tie ir aktivizēti.
- Displejā iedegas .
- Indikators   nodzies.
- Lūkas bloķēšanas indikators   nodzies.
- Izņemiet veļu no ierīces. Pārliedcinieties, ka tilpne ir tukša.
- Turiet lūku pusvirus, lai ierīcē neveidotos pelējums un smakas.
- Aizgrieziet ūdens krānu.
- Piespiediet  taustiņu uz dažām sekundēm, lai izslēgtu ierīci.

Mazgāšanas programma beigusies, taču tīlnē vēl aizvien ir ūdens:

- Veļas tīpne regulāri griežas, lai novērstu veļas burzīšanos.
- Deg lūkas bloķēšanas indikators . Lūka paliek bloķēta.
- Lai atvērtu lūku, nepieciešams izsūknēt ūdeni.

Lai izsūknētu ūdeni:



1. Ja nepieciešams, samaziniet izgriešanas ātrumu. Ja iestatāt , ierīce tikai izsūknēs ūdeni.
2. Piespiediet . Ierīce izsūknē ūdeni un izgriež veļu.
3. Kad programmas darbība beigusies un lūkas bloķēšanas indikators  ir izdzisis, jūs varat atvērt lūku
4. Piespiediet  taustiņu uz dažām sekundēm, lai izslēgtu ierīci.



Ierīce izsūknē ūdeni un izgriež veļu automātiski pēc aptuveni 18 stundām (ņemot Veļas programmu).

9.11 AUTO Stand-by iespēja

Iespēja AUTO Stand-by automātiski izslēdz ierīci, lai samazinātu enerģijas patēriņu, ja:

- Ierīce netiek lietota piecas minūtes pirms taustiņa  piespiešanas.
- Lai ieslēgtu ierīci, nospiediet vēlreiz to pašu taustiņu .
- Piecas minūtes pēc mazgāšanas programmas beigām.

Lai ieslēgtu ierīci, nospiediet vēlreiz to pašu taustiņu .

Displejs rāda beidzamās iestatītās mazgāšanas programmas beigu laiku.

Pagrieziet programmu pārslēgu, lai iestatītu jaunu ciklu.

10. IZMANTOŠANA IKDIENĀ - ŽĀVĒŠANA





BRĪDINĀJUMS

Atgrieziet ūdens krānu. Novietojiet ūdens izsūkņēšanas šļūteni izlietnē vai pievienojiet to pie kanalizācijas caurules.

- Piespiediet  taustiņu uz dažām sekundēm, lai ieslēgtu ierīci.
- Lieciet apgērbus pa vienam.
- Pagrieziet programmu izvēles slēdzi tādas programmas pozīcijā, kas piemērota veļas žāvēšanai.

• Displejā redzams žāvēšanas indikators . **ŽĀVĒŠANA AR AUTOMĀTISKAJIEM LĪMEŅIEM:**

- Atkārtoti spiediet , kamēr displejā ir redzams viens no sausuma pakāpes indikatoriem:
 -  : indikators kokvilnas izstrādājumu SAUSUMA PAKĀPEI GLUDINĀŠANAI
 -  : indikators kokvilnas un sintētikas izstrādājumu SAUSUMA PAKĀPEI IEVIETOŠANAI SKAPĪ

–  : indikators kokvilnas izstrādājumu ĪPAŠĪ SAUSAI SAUSUMA PAKĀPEI

- Displejā redzama laika vērtība, kas aprēķināta, par pamatu ņemot noklusējuma veļas apjomu. Ja jūsu veļas daudzums ir lielāks vai mazāks par noklusējuma vērtību, ierīce automātiski koriģēs laika vērtību cikla laikā.

- Nospiediet , lai sāktu programmu

Displejā redzams durvju bloķēšanas indikators

. Žāvēšanas indikators  sāk mirgot.



Visas sausuma pakāpes nevar iestatīt visa veida veļai.

ŽĀVĒŠANA AR LAIKA UZŅEMŠANU:

- Vairākkārt piespiediet , lai iestatītu laika vērtību (skatiet "Žāvēšanas programmu" tabulu).
- Displejā tiks parādītas 10 minūtes. Katru reizi, nospiežot šo skārienjūtīgo taustiņu, laika vērtība pieaug par 5 minūtēm.

Displejā būs redzama iestatītā laika vērtība:

piemēram – .

- Pēc dažām sekundēm displejā parādās jaunā laika vērtība: **43**. Ierīce aprēķina arī pretburzīšanās un dzesēšanas fāžu ilgumu.
- Nospiediet **▷||**, lai sāktu programmu. Displejā redzama jaunā laika vērtība.

Žāvēšanas indikators **}}}** sāk mirgot.

Displejā redzams durvju bloķēšanas indikators **—□**.



Ja jūs iestatāt laika vērtību tikai uz 10 minūtēm, ierīce veiks tikai atdzesēšanas fāzi.

Ja veļa nav pietiekami sausa, vēlreiz iestatiet 1su žāvēšanas laiku.

10.1 Programmas beigās

- Ierīces darbība apstājas automātiski.
- Atskan skaņas signāli, ja tie ir aktivizēti.

- Displejā iedegas **□**.
- **▷||** indikators nodzies.
- Pēdējās žāvēšanas cikla minūtēs ierīce veic atdzesēšanas un pretburzīšanās fāzi. Durvis joprojām būs bloķētas.
- Kad durvju bloķēšanas simbols **—□** izdzies, jūs varat atvērt durvis.
- Piespiediet **Ⓛ** taustiņu uz dažām sekundēm, lai izslēgtu ierīci. Dažas minūtes pirms programmas beigām enerģijas taupīšanas funkcija automātiski deaktivizēs ierīci.
- Izņemiet veļu no ierīces. Pārlicinieties, ka tilpne ir tukša.
- Turiet durvis pusvirus, lai ierīcē neveidotos peļējums un smakas.
- Aizgrieziet ūdens krānu.

11. IZMANTOŠANA IKDIENĀ – MAZGĀŠANA UN ŽĀVĒŠANA

11.1 NEPĀRTRAUKTA programma

- Piespiediet **Ⓛ** taustiņu uz dažām sekundēm, lai ieslēgtu ierīci.
- Lieciet apģērbus pa vienam.
- Iepildiet attiecīgajā nodalījumā mazgāšanas līdzekli un piedevas.
- Pagrieziet programmu pārslēgu mazgāšanas programmas pozīcijā. Displejs rāda dažādo mazgāšanas fāžu indikatorus.
- Iestatiet pieejamās iespējas.



Lai nodrošinātu kvalitatīvu žāvēšanu, ierīce neļauj iestatīt pārāk zemu izgriešanas ātrumu mazgājamajiem un žāvējamajiem apģērbiem.

- Nospiediet **▷||**, lai sāktu programmu. Displejā paliek iestatītās sausuma pakāpes simbols. Iedegas durvju bloķēšanas indikators. Displejā redzama jaunā laika vērtība.



Pēdējās žāvēšanas cikla minūtēs ierīce veic pretburzīšanās un atdzesēšanas fāzes.

11.2 Mazgāšana un automātiskā žāvēšana

- Spiediet **}}}**, kamēr displejā ir redzams viens no sausuma pakāpes indikatoriem:
- **☀**: kokvilnas izstrādājumu SAUSUMA PAKĀPE GLUDINĀŠANAI
- **☀**: kokvilnas un sintētikas izstrādājumu SAUSUMA PAKĀPE IEVIETOŠANAI SKAPĪ
- **☀**: kokvilnas izstrādājumu ĪPAŠI SAUSAI SAUSUMA PAKĀPE

Displejā redzams indikators **}}}**. Displejā redzamā laika vērtība atbilst mazgāšanas un žāvēšanas ciklu ilgumam, kas aprēķināti, par pamatu ņemot noklusējuma veļas apjoma vērtību.

11.3 Mazgāšana un žāvēšana ar laika uzņemšanu

- Nospiediet **Ⓛ** taustiņu, lai iestatītu žāvēšanas laika vērtību. Displejā tiks parādītas 10 minūtes. Displejā parādās indikators **}}}**.
- Displejā redzama iestatītā žāvēšanas laika vērtība, piemēram, **40**.
- Pēc dažām sekundēm displejā ir redzama beigu laika vērtība **2:03**, kas ir kopējais mazgāšanas un žāvēšanas ciklu ilgums (mazgāšana + žāvēšana + pretburzīšanās + atdzesēšana).



Ja Jūs iestatāt tikai 10 minūšu žāvēšanu pēc mazgāšanas, ierīce aprēķina arī pretburzīšanās un dzesēšanas fāžu ilgumu.

- Nospiediet , lai sāktu programmu.



Lai nodrošinātu kvalitatīvu žāvēšanu, ierīce neļauj iestatīt pārāk zemu izgriešanas ātrumu mazgājamajiem un žāvējamajiem apģērbiem.

- Displejā iedegas indikators. Durvis ir bloķētas. Displejā redzama jaunā laika vērtība.

11.4 Programmas beigās

Ierīces darbība apstājas automātiski. Atskan skaņas signāli, ja tie ir aktivizēti.

Papildu informāciju skatiet punktā "Žāvēšanas programmas beigās" iepriekšējā sadaļā.

11.5 Apģērbu pūkas

Mazgāšanas un/vai žāvēšanas cikla laikā dažu audumu izstrādājumiem kā, piemēram, vilnas izstrādājumiem, sporta krekliem, veidojas pūkas. Atdalījušās pūkas var pielipt veļas izstrādājumiem nākamā cikla laikā.

Šī problēma palielinās ar tehniskajiem audumiem.

Lai novērstu pūku veidošanos, iesakām:

- nemazgāt tumšus apģērbus pēc gaišu un krāsainu audumu izstrādājumu (jauni sūklī, vilnas izstrādājumi, sporta krekli) mazgāšanas un žāvēšanas un otrādi;
- šos audumu izstrādājumus žāvēt svaigā gaisā, ja tie tiek mazgāti pirmo reizi;
- iztīrīt aizplūdes filtru;
- pēc žāvēšanas cikla rūpīgi iztīrīt tukšo veļas tilpni un durvis ar mitru drānu.

Lai likvidētu pūkas veļas tilpnē, iestatiet īpašu programmu:

- iztukšojiet veļas tilpni;
- iztīriet veļas tilpni, bļīvi un durvis ar mitru drānu;
- iestatiet skalošanas programmu;
- Vienlaikus piespiediet un , lai aktivizētu tīrīšanas funkciju, līdz displejā redzams **CLE**;
- Nospiediet , lai sāktu programmu

12. PADOMI UN IETEIKUMI

12.1 Veļas šķirošana

- Sašķirojiet veļu šādi: baltā veļa, krāsainā veļa, sintētika, smalkveļa un vilnas izstrādājumi.
- Ievērojiet uz etiķetēm norādītās drēbju aprūpes norādes.
- Nemazgājiet kopā baltus un krāsainus apģērbus.
- Daži krāsaini apģērbi var zaudēt krāsu pirmajā mazgāšanas reizē. Ieteicam tos mazgāt atsevišķi dažas pirmās reizes.
- Aizpogājiet spilvendrānas, aiztaisiet rāvējslēdzējus, āķīšus un spiedpogas. Sasieniet jostas.
- Iztukšojiet kabatas un atlokiet atloces.
- Izgrieziet uz āru daudzslāņu audumus, vilnu un drēbes ar uzkrāsotām ilustrācijām.
- Izfīrēt nopietnus traipus.
- Izmazgājiet nopietnus traipus ar īpašu mazgāšanas līdzekli.

- Rīkojieties uzmanīgi ar aizkariem. Noņemiet āķus vai ielieciet aizkarus mazgāšanas maisā vai spilvendrānā.
- Nemazgājiet ierīcē:
 - drēbes ar neapstrādātām vilēm vai iegriezumiem;
 - krūšturus ar metāla stīpiņām;
 - mazgājot mazus veļas gabalus, izmantojiet mazgāšanas maisu.
- Īpaši neliels veļas daudzums var radīt līdzsvāra problēmas izgriešanas fāzes laikā. Ja tas notiek, ar rokām izkārtējiet drēbes tilpnē un iedarbiniet izgriešanas fāzi no sākuma.

12.2 Nopietni traipi

Dažiem traipiem ar ūdeni un mazgāšanas līdzekli nepietiks.

Mēs iesakām iztīrīt šos traipus, pirms ieliekat drēbes ierīcē.

Jūs varat iegādāties īpašus traipu noņēmējus. Izmantojiet īpašos traipu noņēmējus, kas piemēroti traipa un auduma veidam.

12.3 Mazgāšanas līdzekļi un piedevas

- Lietojiet tikai veļas mazgājamām mašīnām paredzētos mazgāšanas līdzekļus un piedevas.
- Nejauciet kopā dažādus mazgāšanas līdzekļu veidus.
- Lai saudzētu vidi, neizmantojiet vairāk par nepieciešamo mazgāšanas līdzekļa daudzumu.
- Ievērojiet instrukcijas, kas norādītas uz šo produktu iepakojuma.
- Izmantojiet auduma veidam un krāsai, programmas temperatūrai un netīrības pakāpei atbilstošus produktus.
- Ja jūsu ierīce nav aprīkota ar mazgāšanas līdzekļa dozatoru ar aizbīdņa mehānismu, ielejiet šķidrā mazgāšanas līdzekli dozēšanas bumbiņā.

12.4 Ieteikumi vides aizsardzībai

- Iestatiet programmu bez priekšmazgāšanas fāzes, lai mazgātu vidēji netīru veļu;
- vienmēr ieslēdziet mazgāšanas programmu, kad veļas mašīna ir pilna;
- ja nepieciešams, izmantojiet traipu tīrīšanas līdzekli, iestatot programmu ar zemu temperatūru;
- lai izmantotu pareizo mazgāšanas līdzekļa daudzumu, noskaidrojiet ūdens cietību savā mājoklī.

12.5 Ūdens cietība

Ja ūdens jūsu rajonā ir ciets vai vidēji ciets, mēs iesakām izmantot veļas mazgājamām mašīnām paredzēto ūdens mīkstināšanas līdzekli. Rajonos, kur ūdens ir mīksts, ūdens mīkstināšanas līdzekli lietot nav nepieciešams.

Lai noskaidrotu ūdens cietības pakāpi savā rajonā, sazinieties ar savu vietējo ūdens piegādes uzņēmumu.

Lietojiet pareizu daudzumu ūdens mīkstinātāja. Ievērojiet instrukcijas, kas norādītas uz produktu iepakojuma.

12.6 Ieteikumi žāvēšanai

Žāvēšanas cikla sagatavošana

- Atgrieziet ūdens krānu.
- Pārbaudiet, vai ūdens izplūdes šļūtenes pieslēgums ir pareizs. Lai iegūtu papildinformāciju, skatiet sadaļu par uzstādīšanu.





- Skatiet žāvēšanas programmas tabulā informāciju par atļauto maksimālo veļas daudzumu žāvēšanas programmai.

Neiestatiet žāvēšanas programmu šādiem veļas veidiem:

- Smalkiem apģērbiem.
- Sintētiska auduma aizkariem.
- Vilnas un zīda izstrādājumiem.
- Apģērba gabaliem ar metāla detaļām.
- Neilona zeķēm.
- Vatētām segām.
- Gultas pārklājumiem.
- Segām.
- Siltām vējjakām.
- Guļammaisiem
- Audumiem, kas satur losjonu, matu laku, nagu lakas notīrīšanas šķidrums vai tamlīdzīgu šķidrums paliekas.
- Drēbēm, kurās ir putugumija vai citi līdzīgi materiāli.

12.7 Apģērbu uzlīmes

Žāvējot veļu, ievērojiet arī apģērbu ražotāja uzlīmes minēto informāciju:

-  = Izstrādājumu var žāvēt žāvētājā
-  = Žāvēšanas cikls augstā temperatūrā
-  = Žāvēšanas cikls pazeminātā temperatūrā
-  = Izstrādājumu nedrīkst žāvēt žāvētājā.

12.8 Žāvēšanas cikla ilgums

Žāvēšanas cikls ilgums var būt atkarīgs no:

- veļas beigu izgriešanas ātruma
 - sausuma pakāpes
 - veļas veida
 - ievietojamās veļas daudzuma
- VISPĀRĪGI IETEIKUMI
"Žāvēšanas programmu" tabulās atrodama informācija par **videjiem** žāvēšanas laikiem. Pieredze ļaus izžāvēt veļu vispiemērotākajā veidā. Pierakstiet jau veikto žāvēšanas ciklu laiku. Lai žāvēšanas beigās nepieļautu statisko izlādi:
 - Mazgāšanas ciklā izmantojiet audumu mīkstinātājus.
 - Izmantojiet īpašus audumu mīkstinātājus žāvēšanas tvertnēs.

Kad programma beigusies, ātri izņemiet veļu no tīlpnes.

12.9 Papildu žāvēšana

Ja veļa pēc žāvēšanas programmas pabeigšanas vēl arvien ir mitra, papildus izvēlieties vēl vienu īslaicīgu žāvēšanas ciklu.



BRĪDINĀJUMS

Nepāržāvējiet veļu, lai nepieļautu audumu burzīšanos vai saraušanos.

13. KOPŠANA UN TĪRĪŠANA



BRĪDINĀJUMS

Pirms apkopes veikšanas atvienojiet ierīci no strāvas padeves.

13.1 Ārpusē tīrīšana

Tīriet ierīci tikai ar siltu ziepjūdeni. Pilnībā nosusiniet visas virsmas.



UZMANĪBU

Nelietojiet alkoholu, šķīdinātājus vai ķīmikālijas.

13.2 Katlakmens noņemšana

Ja ūdens jūsu rajonā ir ciets vai vidēji ciets, mēs iesakām izmantot veļas mazgājamām mašīnām paredzēto ūdens mīkstināšanas līdzekli. Regulāri pārbaudiet tīrni, lai novērstu katlakmens un rūsas veidošanos.

13.4 Durvju blīvējums

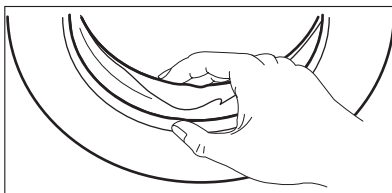

Lai noņemtu rūsas, lietojiet tikai īpašus veļas mazgājamajām mašīnām paredzētus produktus. To nedrīkst darīt tajā pašā laikā, kad tiek mazgāta veļa.



Vienmēr ievērojiet instrukcijas, kas norādītas uz produktu iepakojuma.

13.3 Apkopes mazgāšana

Izmantojot programmas, kas lieto zemāku temperatūru, zināma daļa mazgāšanas līdzekļa paliek tīlnē. Tādēļ nepieciešams veikt regulāru apkopes mazgāšanu. Lai to izdarītu:

- Izņemiet veļu no tvertnes.
- Iestatiet kokvilnas programmu ar visaugstāko temperatūras iestatījumu un nelielu mazgāšanas līdzekļa daudzumu.

Regulāri pārbaudiet blīvējumu un izņemiet svešķermeņus no iekšējām detaļām.

13.5 Mazgāšanas līdzekļa dozatora tīrīšana

1.

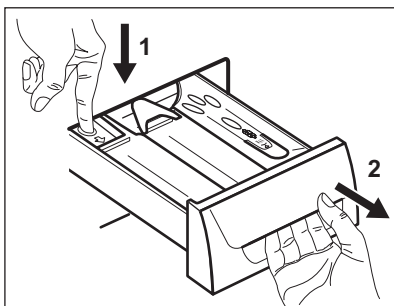

2.

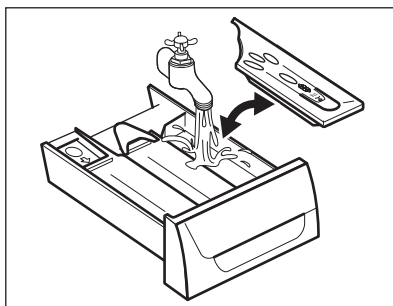

3.

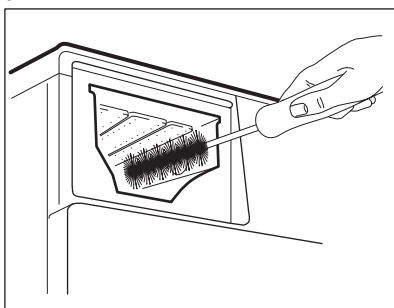

4.

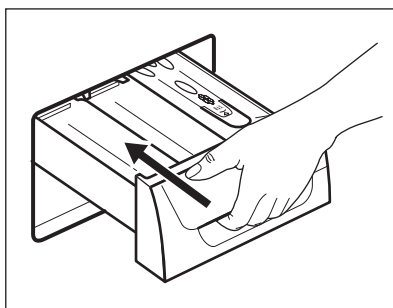

13.6 Iztīriet ūdens izplūdes filtru



BRĪDINĀJUMS

Neīriet aizplūdes filtru, ja ūdens ierīcē ir karsts.

1.

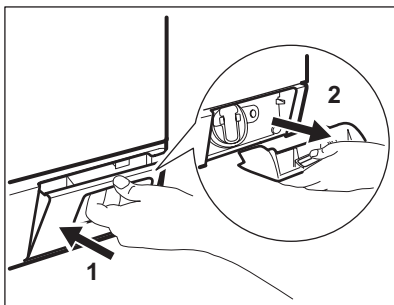

2.

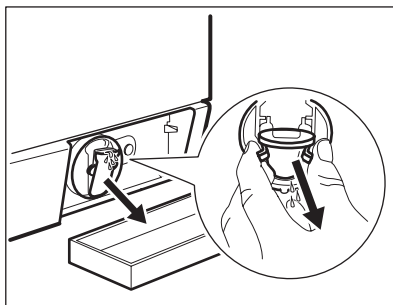

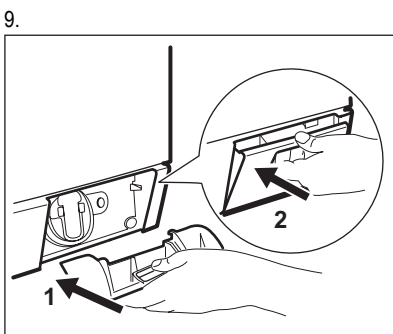
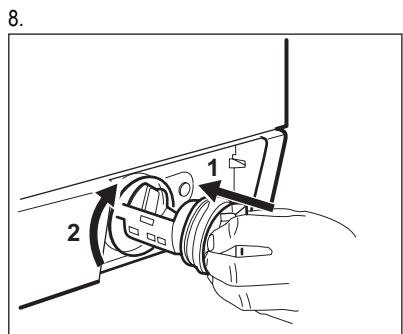
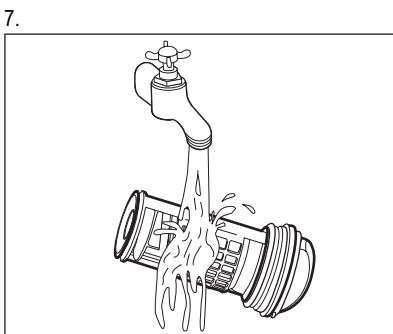
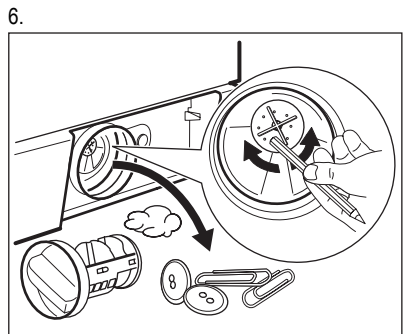
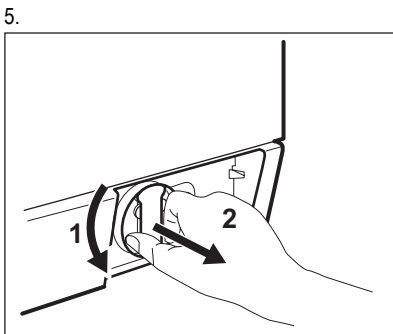
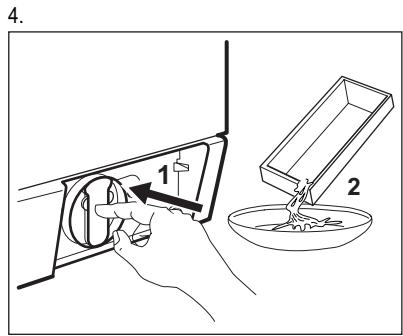
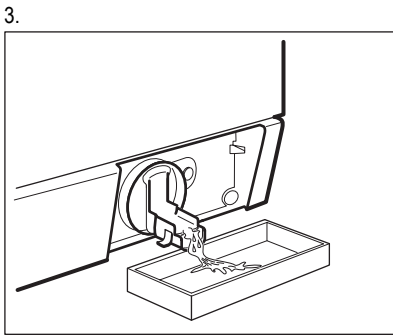

13.7 Ieplūdes šļūtenes un vārsta filtra tīrīšana

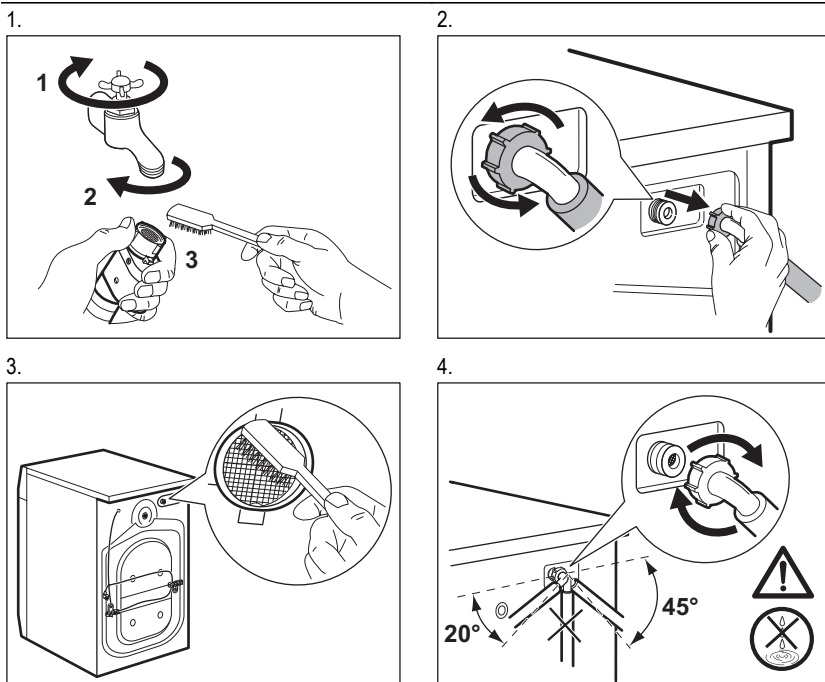

13.8 Avārijas ūdens izsūkņēšana

Darbības traucējuma dēļ ierīce nevar izsūknēt ūdeni.

Ja tas notiek, veiciet sadaļas "Lai izfīrītu sūkni" soļus no (1) līdz (9).

Ja nepieciešams, izfīrīet sūkni.

Izvadot ūdeni ar šīs ārkārtas ūdens izvadīšanas procedūras palīdzību, noplūdes sistēmu atkal nepieciešams aktivizēt:

1. Ielejiet galvenajā mazgāšanas līdzekļa dozatora galvenajā nodalījumā divus litrus ūdens.
2. Aktivizējiet programmu, lai izsūknētu ūdeni.

13.9 Brīdinājumi par salu

Ja ierīce uzstādīta vietā, kur gaisa temperatūra var būt zemāka par 0 °C, izlaidiet atlikušo ūdeni no ieplūdes šļūtenes un izsūknējiet to no sūkņa.

1. Atvienojiet kontaktdakšu no kontaktligzdas.
2. Aizgrieziet ūdens krānu.
3. Noņemiet ūdens ieplūdes cauruli.
4. Ielieciet ieplūdes šļūtenes divus galus konteinerā un ļaujiet ūdenim izplūst no šļūtenes.
5. Iztukšojiet sūkni. Skatiet ārkārtas ūdens izvadīšanas procedūru.
6. Kad sūknis ir tukšs, uzstādiet atpakaļ ieplūdes šļūteni.



BRĪDINĀJUMS

Pārliecinieties, ka temperatūra ir augstāka par 0 °C, pirms atkal lietojat ierīci. Ražotājs neatbild par bojājumiem, kas radušies zemas temperatūras rezultātā.

14. PROBLĒMRISINĀŠANA

Ierīce nesāk darboties vai arī apstājas darbības laikā.

Vīspirms mēģiniet atrast problēmas risinājumu (skatiet tabulu). Ja tas neizdodas, sazinieties ar apkopes centru.

Dažu problēmu gadījumā atskan skaņas signāls un displejā redzams brīdinājuma kods:

- **E10** - ierīce nepiepildās ar ūdeni.
- **E20** - ierīce neizsūknē ūdeni.

- **E40** - ierīces durvis ir atvērtas vai nav aizvērtas pareizi. Lūdzu, pārbaudiet durvis!
- **E90** - Strāvas padeve ir nestabila. Pagaidiet, līdz strāvas padeve ir stabila.



BRĪDINĀJUMS

Pirms pārbaudes veikšanas deaktivizējiet ierīci.

Problēma	Iespējamais risinājums
Programma neaktivizējas.	Pārbaudiet, vai kontaktdakša pieslēgta kontaktligzdai. Pārliecinieties, ka ierīce s durvis ir aizvērtas. Pārliecinieties, ka elektrosistēmas drošinātājs nav bojāts. Pārbaudiet, vai tīcis nospiests taustiņš Sākt/Pauze.
	Ja iestatīts atliktais starts, atceliet iestatījumu vai gaidiet laika atskaites beigas. Izslēdziet Bērnu drošības funkciju, ja tā ir ieslēgta.
Ierīce nepiepildās ar ūdeni.	Pārbaudiet, vai ūdens krāns ir atvērts. Pārbaudiet, vai ūdens piegādes spiediens nav pārāk zems. Ja nepieciešams, sazinieties ar vietējo ūdens piegādes dienestu. Pārbaudiet, vai ūdens krāns nav aizsērējis. Pārbaudiet, vai nav aizsērējis ieplūdes šļūtenes filtrs vai vārsta filtrs. Skatiet sadaļu "Kopšana un tīrīšana". Pārbaudiet, vai ieplūdes šļūtene nav samezgļojusies vai saliekta. Pārliecinieties, vai ūdens ieplūdes šļūtenes pieslēgums ir pareizs.
Ierīce neizsūknē ūdeni.	Pārbaudiet, vai izlietnes novadsistēma nav aizsērējusi. Pārbaudiet, vai ūdens izplūdes šļūtene nav sagriezusies vai saliekta. Pārbaudiet, vai ūdens novadsistēmas filtrs nav aizsērējis. Tīriet filtru, ja nepieciešams. Skatiet sadaļu "Kopšana un tīrīšana". Pārliecinieties, vai ūdens aizplūdes šļūtenes pieslēgums ir pareizs. Iestatīt programmu bez ūdens izsūknēšanas fāzes, iestatiet ūdens izsūknēšanas programmu. Ja izvēlēta iespēja, kuras beigās ūdens netiek izvadīts no veļas tīltnes, iestatiet ūdens izsūknēšanas programmu.
Nedarbojas veļas izgriešanas fāze, vai mazgāšanas cikls noris ilgāk nekā parasti.	Iestatiet izgriešanas programmu.

Problēma	Iespējamais risinājums
	Pārbaudiet, vai ūdens novadsistēmas filtrs nav aizsērējis. Tīriet filtru, ja nepieciešams. Skatiet sadaļu "Kopšana un tīrīšana".
	Ar rokām izkārtojiet drēbes tilpnē un iedarbiniet izgriešanas fāzi no sākuma. Šī problēma, iespējams, radusies līdzsvara trūkuma dēļ.
Uz grīdas ir ūdens.	Pārbaudiet, vai ūdens šļūteņu savienotājdetaļas ir cieši pievilktas un nav ūdens noplūdes.
	Pārlicinieties, vai ūdens aizplūdes šļūtene nav bojāta.
	Pārlicinieties, vai izmantots pareizais mazgāšanas līdzeklis un pareizā daudzumā.
Ierīces durvis nevar atvērt.	Pārbaudiet, vai beigusies mazgāšanas programma.
	Ja veļas tilpnē palicis ūdens, iestatiet ūdens izsūkņēšanas vai izgriešanas programmu.
Mašīna rada neparastus trokšņus.	Pārbaudiet, vai ierīce ir pareizi nolīmeņota. Skatiet sadaļu "Uzstādīšana".
	Pārbaudiet, vai ir noņemti transportēšanas stiprinājumi un iepakojuma materiāli. Skatiet sadaļu "Uzstādīšana".
	Ielieciet tilpnē vairāk veļas. Veļas ir par maz.
Ierīce piepildās ar ūdeni un tad uzreiz to izsūknē.	Pārlicinieties, ka aizplūdes šļūtene ir pareizā pozīcijā. Iespējams, šļūtene atrodas pārāk zemu.
Mazgāšanas rezultāti nav apmierinoši.	Palieliniet mazgāšanas līdzekļa daudzumu vai izmantojiet citu mazgāšanas līdzekli.
	Lai izfīrītu grūti izfīrāmos traipus pirms veļas mazgāšanas, izmantojiet tam paredzētus līdzekļus.
	Pārlicinieties, ka iestatījāt pareizu temperatūru.
	Samaziniet veļas daudzumu.
Ierīce nežāvē vai žāvē nepareizi.	Atgrieziet ūdens krānu.
	Pārbaudiet, vai ūdens novadsistēmas filtrs nav aizsērējis.
	Samaziniet veļas daudzumu.
	Pārlicinieties, ka ir iestatīts pareizs cikls. Ja nepieciešams, vēlreiz iestatiet īsu žāvēšanas laiku.
Izmazgātā veļa ir pilna ar dažādās krāsas pūkām.	Iestatiet žāvēšanas ciklu pūku likvidēšanai.
	Notīriet drēbes ar atpūkotāju.
Veļas tilpnē ir daudz pūku.	Atkārtojiet šo procedūru vairākkārt: <ul style="list-style-type: none"> • izfīriet tukšo veļas tilpni, blīvi un durvis ar mitru drānu; • iestatiet skalošanas ciklu; • ielieciet veļas tilpnē vilnas vai pūkaina auduma drānu; • iestatiet žāvēšanas ciklu uz 10 minūtēm; • izņemiet veco vilnas drānu.

Pēc pārbaudes ieslēdziet ierīci. Programma atsāksies no tās vietas, kur tā tika pārtraukta. Ja problēma atkārtojas, sazinieties ar apkopes centru.

Ja ekrānā redzami citi brīdinājuma kodi. Deaktivizējiet un aktivizējiet ierīci. Ja problēma atkārtojas, sazinieties ar apkopes dienestu.

15. TEHNISKĀ INFORMĀCIJA

Izmēri	Platums / augstums / dziļums	600 / 850 / 605 mm
	Kopējais dziļums	640 mm
Elektrības padeves pieslēgšana:	Spriegums	230V
	Vispārējā jauda	2200 W
	Drošinātājs	10 A
	Frekvence	50 Hz
Aizsardzības pakāpe pret cieto daļiņu un mitruma izplatīšanos, kuru nodrošina aizsargapvalks, izņemot gadījumus, kad zemsprieguma ierīcēm nav aizsardzības no mitruma		IPX4
Ūdens padeves spiediens	Minimālais	0,5 bāri (0,05 MPa)
	Maksimālais	8 bāri (0,8 MPa)
Ūdens padeve ¹⁾		Auksts ūdens
Maksimālais veļas daudzums	Kokvilna	8 kg
Maks. sausas veļas ielāde	Kokvilna	6 kg
	Sintētika	3 kg
Veļas izgriešanas ātrums	Maksimālais	1400 apgr./min.

¹⁾ Pievienojiet ūdens ieklūdes šļūteni krānam ar 3/4 collu vītņi.

16. APSVĒRUMI PAR VIDES AIZSARDZĪBU

Nododiet otrreizējai pārstrādei materiālus ar simbolu . Ievietojiet iepakojuma materiālus atbilstošos konteineros to otrreizējai pārstrādei. Palīdziet aizsargāt apkārtējo vidi un cilvēku veselību, atkārtoti pārstrādājot elektrisko un

elektronisko iekārtu atkritumus. Neizmetiet ierīces, kas apzīmētas ar šo simbolu  kopā ar mājsaimniecības atkritumiem. Nododiet izstrādājumu vietējā otrreizējās pārstrādes punktā vai sazinieties ar vietējo pašvaldību.

www.electrolux.com/shop



132922860-A-252012

